

# SB-008

---

## SOUND-BELT

**RCS**<sup>®</sup>  
mobile sound

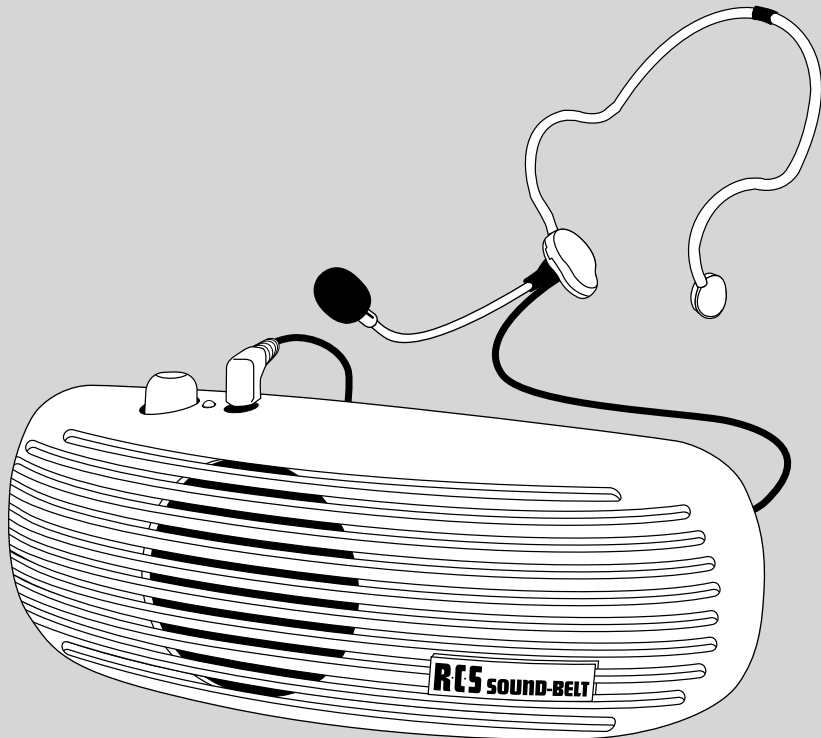

**OPERATING INSTRUCTIONS / BEDIENUNGSANLEITUNG**

- ENGLISH  
- DEUTSCH

## **SAFETY INSTRUCTIONS**

**Please, read all safety instructions before operating with your best attention!**

1. Never expose the device to liquids or high moisture.
2. Locate the device away from heat sources.
3. For the correct operation of the device, we recommend to read first the operating instructions.

## **RCS SOUND-SYSTEMS**

Thank you for choosing an RCS-portable sound system. Our products incorporate state-of-the-art design and the finest quality of materials and workmanship. We're proud of our products and appreciate the confidence which you have shown by selecting an RCS system. I hope you'll take a few minutes to review this manual. We've incorporated several unique features into our products and your knowledge of how to use them will enhance the performance and your enjoyment of the system.

## **INSPECTION AND INVENTORY OF THE PRODUCT**

Check unit carefully for damage which may have occurred during transit. Each RCS product is carefully inspected at the factory and packed in a special carton for safe transport.

**Notify the freight carrier immediately if you observe any damage to the shipping carton or product!**

**Return:** Repack the unit in the carton and await inspection by the carrier's claim agent. Notify your dealer of the pending freight claim. Returning your unit for service or repairs. Should your unit require service, contact your dealer.

## **SICHERHEITSHINWEISE**

**Vor Inbetriebnahme des Gerätes bitten wir Sie die Sicherheitshinweise aufmerksam zu lesen!**

1. Setzen Sie das Gerät niemals Flüssigkeiten oder hoher Feuchtigkeit aus.
2. Vermeiden Sie die Nähe zu Heizungen und anderen Hitzequellen.
3. Zur korrekten Bedienung des Gerätes, empfehlen wir zuerst die Bedienungsanleitung zu lesen.

## **RCS SOUND-SYSTEME**

Vielen Dank, dass Sie sich für ein RCS-Beschallungssystem entschieden haben. Alle RCS-Systeme werden für grösstmögliche Mobilität und für höchste Ansprüche entwickelt und hergestellt. RCS-Mobil-Systeme sind leichtgewichtig und begleiten Sie dank ihrer kompakten Grösse überall hin. Mit leistungsstarken Verstärkern und wirkungsvollen Lautsprechersystemen kann jedes RCS-System Ihre individuellen Beschallungsprobleme in Innenräumen und im Freien lösen. Die gerätespezifischen Eigenschaften ermöglichen es, daß die Systeme sowohl für Musik wie auch für reine Sprachanwendung verwandt werden können.

## **AUSPACKEN UND KONTROLLE DES PRODUKTS**

Bitte überprüfen Sie das Gerät sofort auf evtl. Transportschäden. Jedes RCS Produkt wird vor dem Verpacken sorgfältig überprüft und in einem speziell dafür vorgesehenen Karton geliefert.

**Alle Transportschäden müssen sofort bei der Transportfirma reklamiert werden!**

**Rücksendung:** Wenn es nötig sein sollte, ein defektes Gerät zurückzusenden, nehmen Sie bitte Kontakt mit Ihrem Händler auf. Bitte versenden sie alle Rücksendungen in der Originalverpackung.



**Electromagnetic compatibility and low-voltage guidelines:** RCS leaves all devices and products, which are subject to the CE guidelines by certified test laboratories test. By the fact it is guaranteed that you may sell our devices in Germany and in the European Union domestic market without additional checks.

**Elektromagnetische Verträglichkeit und Niederspannungsrichtlinien:** RCS läßt alle Geräte und Produkte, die den CE-Richtlinien unterliegen durch zertifizierte Prüflaborien testen. Dadurch ist sichergestellt, daß Sie unsere Geräte in Deutschland und im EU-Binnenmarkt ohne zusätzliche Prüfungen verkaufen dürfen.

## QUICK USE GUIDE

**CAUTION: Make sure that the batteries are fully charged before use!**

1. Plug your Headset or microphone into the input socket for it.
2. Fasten the Sound-Belt in the desired direction (wearing it at the front or at the back of you; s. Page 6) around your hips.
3. Put the Headset on as shown on page 7. Meanwhile attend to the correct positioning of the microphone. The optimal distance between microphone and mouth amounts to 2 - 3 cm.
4. Turn the Sound-Belt on through adjust the VOLUME-Controller to the right side. The red LED lights up and signals ready for operation.  
Slowly increase the level control until desired volume is reached.

## FEEDBACK INFORMATION

### What causes feedback?

Feedback is a ringing, howling, or shrill sound that is self-generated by the sound system. It is the result of sound from the speakers being picked up by the microphone(s) in use and then reamplified by the system. This can form a self-sustaining loop that can damage the sound system if allowed to continue.

### How to prevent feedback?

ALWAYS STAND BEHIND THE SPEAKER WHEN USING A MICROPHONE!

**CAUTION: Feedback can damage your equipment and may be hazardous to your hearing!**

To avoid feedback, always make sure volume controls are at minimum before turning unit on. If feedback occurs, immediately reduce the volume.

## KURZANLEITUNG

**ACHTUNG: Laden Sie den Akku vor der ersten Benutzung immer vollständig auf!**

1. Schließen Sie das Headset/Mikrofon an der dafür vorgesehenen Buchse an.
2. Schnallen Sie den Sound-Belt in die gewünschte Richtung (Beschallung nach vorne bzw. nach hinten; s. Seite 6) um die Hüften.
3. Setzen Sie sich das Headset wie auf Seite 7 abgebildet auf. Achten sie dabei auf die korrekte Positionierung des Mikrophons. Der optimale Abstand zwischen Mikrofon und Mund beträgt 2 – 3 cm.
4. Schalten Sie nun den Sound-Belt durch drehen des VOLUMEN-Reglers nach rechts ein. Die rote LED leuchtet auf und signalisiert Betriebsbereitschaft. Drehen sie nun den Regler langsam weiter nach rechts um die richtige Lautstärke auszusteuern.

## INFORMATIONEN ÜBER RÜCKKOPPLUNG

### Was ist eine Rückkopplung ?

Eine Rückkopplung ist ein pfeifender, schellender und sehr greller Ton, der sich selbst erregt. Befinden sich ein Mikrofon und ein Lautsprecher gleichzeitig in einem Raum, so besteht die Gefahr einer Rückkopplung. Die Voraussetzung für akustische Rückkopplung ist ein in sich geschlossener Übertragungskreis. Das Mikrofon nimmt ein Schallereignis auf, es wird verstärkt und vom Lautsprecher abgestrahlt; die Schallwellen des Lautsprechers treffen wieder auf das Mikrofon, werden weiter verstärkt und wiederum dem Lautsprecher zugeführt usw.

### Wie vermeide ich Rückkopplung?

POSITIONIEREN SIE IHR MIKROFON WENN MÖGLICH IMMER HINTER DEN LAUTSPRECHERN!

**ACHTUNG: Ein durch Rückkopplung erzeugter Ton kann zur Zerstörung des Systems und zu Gehörschäden führen!**

Um eine Rückkopplung zu vermeiden, sollten Sie die Lautstärke bei Inbetriebnahme auf minimum stellen. Wenn Feedback auftritt, sollten Sie sofort die Lautstärke verringern.

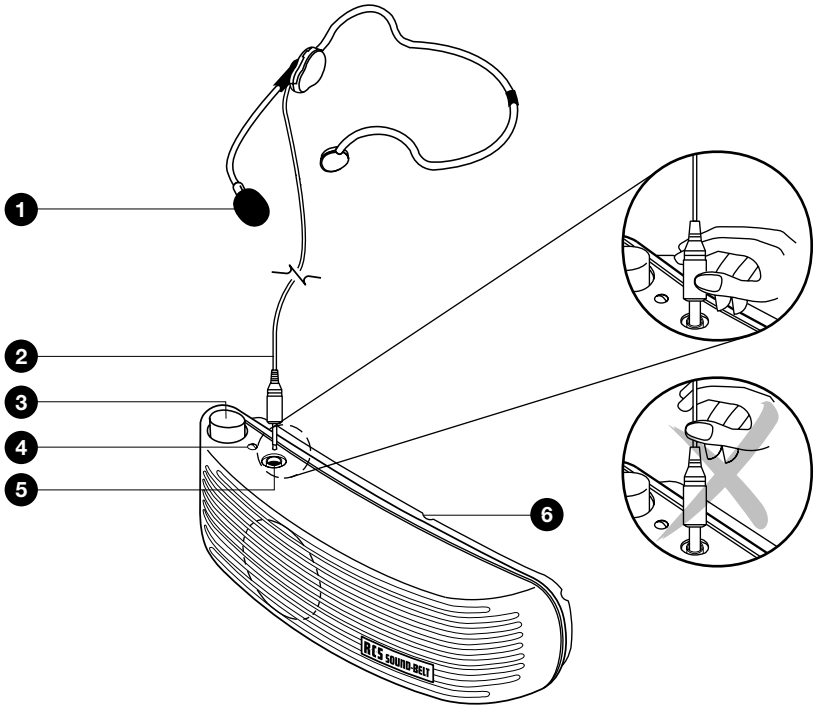

## SB-008 FEATURES

1. **Headset-Microphone:**  
The Headset is flexible and individually adjustable for a comfortable wearing.
2. **Ø 3.5 Microphone plug:**  
To avoid damage, never pull the plug by the cable from the socket.
3. **ON-/OFF-Switch and Volumecontroler**
4. **LED indicator:**  
The red LED light up during sufficiently internal voltage supply. If the LED don't light, the battery is weak and you must change the batteries.
5. **Input plug for Microphone**
6. **Battery Compartment**

## SB-008 EIGENSCHAFTEN

1. **Kopfbügelmikrophon:**  
Das Headset ist flexibel, passt sich Ihrer individuellen Kopfform an und ermöglicht dadurch höchsten Tragekomfort.
2. **Ø 3.5 Mikrofonstecker:**  
Um den Stecker zu schonen, ziehen Sie den Stecker niemals am Kabel aus der Buchse.
3. **EIN-/AUS-Schalter und Lautstärkereglер**
4. **Betriebsanzeige:**  
Die rote LED leuchtet bei ausreichender interner Stromversorgung. Wenn die LED nicht aufleuchtet, sind die Akkus zu schwach und müssen ausgewechselt werden.
5. **Eingangsbuchse für Mikrofon**
6. **Batteriefach**

## BATTERY INSTALLATION

The Sound-Belt need 6 mignon cells (1,5 V) and/or Akkus for a sufficient power supply. To proceed insert and/or replacement of the batteries, please follow the instructions as shown down:

## BATTERIE EINLEGEN

Der Sound-Belt benötigt zur ausreichenden Stromversorgung 6 Mignonzellen (1.5 Volt ) bzw. Akkus.

Zum einlegen oder auswechseln der Batterien gehen Sie bitte wie unten abgebildet vor:

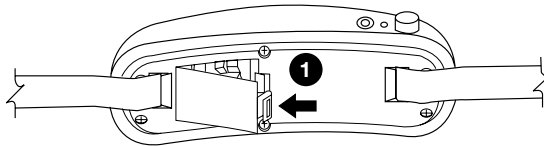

1. Pushing down the snatch on the right sides of the battery compartment cover to open it.

1. Öffnen Sie den Batteriefachdeckel mit leichtem Druck auf den rechts angebrachten Griff.

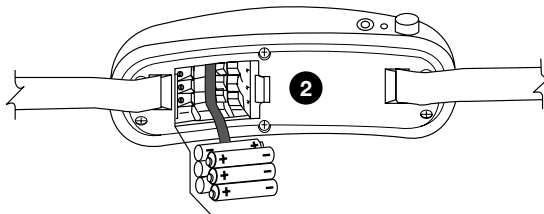

2. If you want to take out the weak batteries, pull the red strip down.

2. Wenn Sie die Batterien herausnehmen möchten, ziehen Sie den roten Streifen einfach leicht nach unten.

**Bevor you insert Batteries, note the polarity!**

The lower row: ⊖ pole left, ⊕ pole right.

The upper row: ⊕ pole left, ⊖ pole right.

**Beim einlegen der Batterien auf die Polarität achten!**

Die untere Reihe: die ⊖ Pole links, ⊕ Pole rechts.

Die obere Reihe: die ⊕ Pole links, ⊖ Pole rechts .

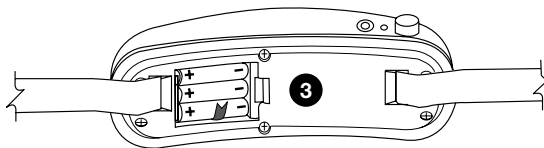

3. Place the red pull-strip underneath the batteries, so you can take out the batteries another time easily.

3. Legen Sie den roten Zugstreifen unter die Batterien, damit Sie die Batterien zu einem anderen Zeitpunkt wieder leicht entnehmen können.

4. Reinsert now the battery compartment cover.

4. Setzen Sie nun den Batteriefachdeckel wieder ein.

The LED indicator lights up when power on, indicating normal battery status. If not, it has either no battery, the battery is weak or installed incorrectly (polarities +/-). Please change the batteries again.

Die Batterieanzeige sollte nun beim Einschalten aufleuchten. Ist dies nicht der Fall, ist eventuell die Polarität (+/-) falsch oder die Akkus sind leer. Legen sie dann die Akkus erneut mit der korrekten Polarität ein.

## **WEARING THE SOUND-BELT**

Depending upon the position of the audience, you can align the Sound-Belt forward (at the belly) or to the rear (at the back).

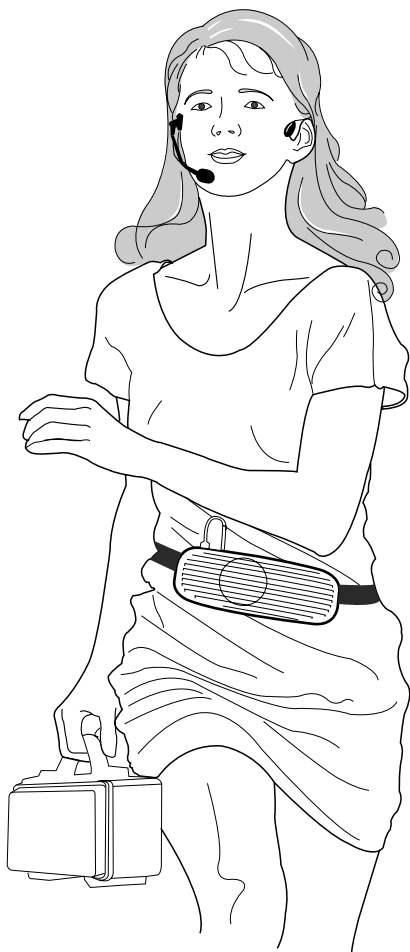

## **TRAGEN DES SOUND-BELT**

Je nach Bedarf und Position Ihrer Zuhörerschaft, können Sie den Sound-Belt nach vorne (am Bauch) oder nach hinten (am Rücken) ausrichten.

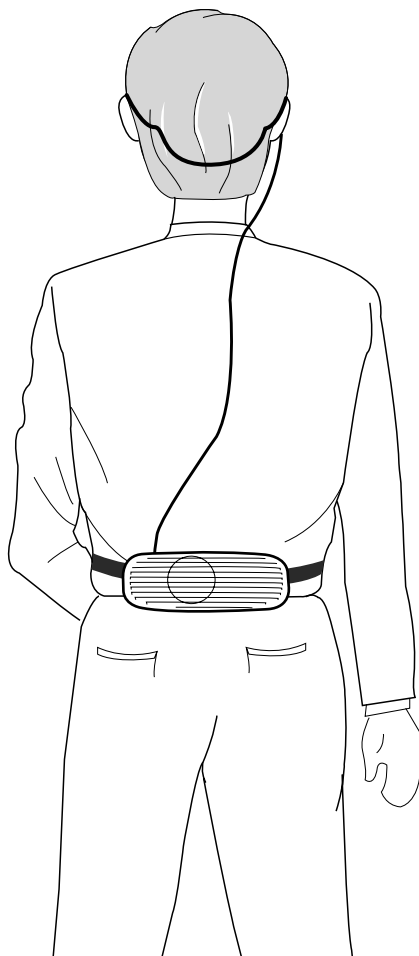

Carrying at the back obtains a particularly helpful effect, if you are surrounded by the audience, or the listeners stand behind you (for example during a guided tour).

Das Tragen am Rücken erzielt einen besonders hilfreichen Effekt, wenn Sie von der Zuhörerschaft umringt sind, bzw. sich die Zuhörer – Beispielsweise bei einer Führung – hinter Ihnen befinden.

## WEARING THE HEADSET

Place the Headset at the most comfortable position for you, then adjust the proper angle between the microphone and your mouth (optimal distance about 2 – 3 cm).

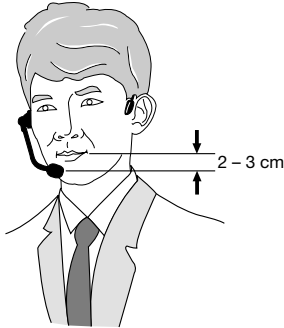

**Note:**  
Please adjust the white line on the microphone against your mouth.

**Wichtig:**  
Richten Sie die weiße Linie am Mikrofon auf Ihren Mund.

## TRAGEN DES HEADSET

Setzen Sie zunächst das Headset so auf, das es für sie am bequemsten ist. Danach können sie den Abstand zwischen Mikrophon und Mund auf optimale ca. 2 – 3 cm einstellen.

**Note:**  
Never turn Power on before wearing the Headset!

**Wichtig:**  
Schalten Sie niemals das Gerät ein bevor sie sich das Headset aufsetzen!

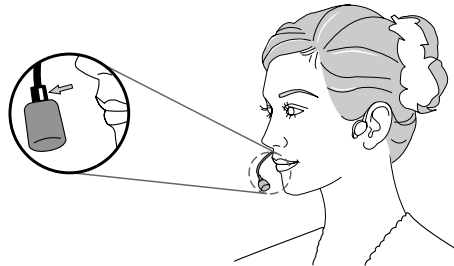

## ADJUSTING THE FASTENER

To adjust the belt, please follow the procedure as shown down:

## VERSTELLEN DES TRAGEGURTES

Zum Einstellen des Gurtes gehen Sie bitte wie unten abgebildet vor:

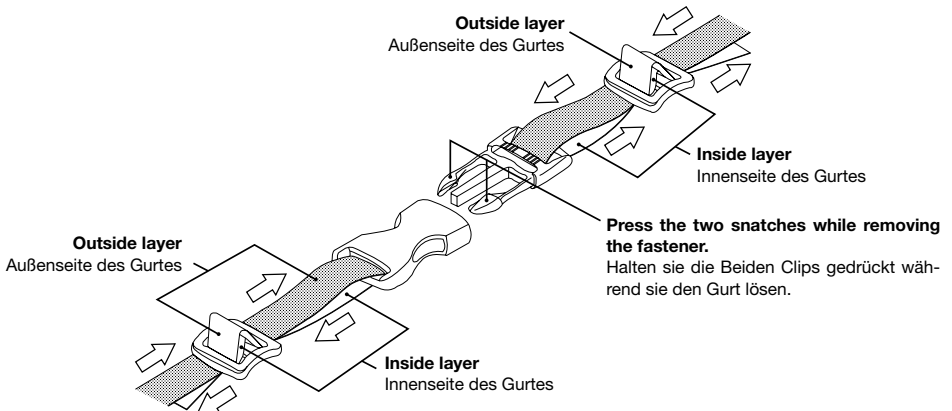

**TECHNICAL SPECIFICATIONS**

<b>Type:</b>	Waistband Amplifier
<b>DC Power:</b>	DC 9 V (6x Mignoncells 1.5 V or Akkus)
<b>Current Consumption:</b>	250 mA
<b>Output Power:</b>	8 Watt
<b>Frequency response:</b>	150 Hz – 10.000Hz; ± 3dB
<b>Inputs:</b>	Wired mic (-20dB; 600 Ω)
<b>Battery life:</b>	40 hours by normal operation
<b>Range:</b>	outside up to 400 qm
<b>Outside material:</b>	ABS
<b>Dimensions (WxHxD):</b>	200 x 72 x 50 mm
<b>Weight:</b>	200 g

\*Specifications subject to change without notice.