

Panasonic®

Elektronische Schreibtafel

Bedienungsanleitung

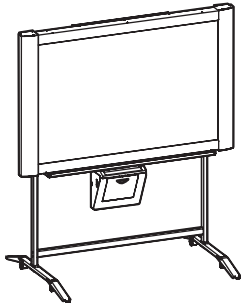

[Ständer (Sonderzubehör)]

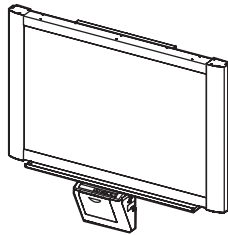

[Wandmontage
(Sonderzubehör)]

Ständer und Wandmontagesatz sind optional.

Modell-Nr. **UB-7325**

Deutsch



- Einzelheiten zum Zusammenbau dieses Gerätes sind dem Installations-Handbuch zu entnehmen.
- Bitte lesen Sie diese Bedienungsanleitung vor der Inbetriebnahme vollständig durch, und bewahren Sie sie anschließend für sofortige Bezugnahme griffbereit auf.
- Bitte beachten Sie, dass Negative des kopierten Textes auf dem Thermo-Übertragungsfilm verbleiben.

Wir danken Ihnen für den Kauf dieser elektronischen Schreibtafel von Panasonic.
Bitte lesen Sie diese Anleitung aufmerksam durch, um optimale Geräteleistung und Betriebssicherheit zu gewährleisten.

Bitte tragen Sie die folgenden Informationen für spätere Bezugnahme ein:

Modell-Nr.: _____ Kaufdatum: _____
 Serien-Nr.: _____ Name des Fachhändlers: _____
 Anschrift des Fachhändlers: _____ Tel: _____

Mitgeliefertes Zubehör

	Anzahl		Anzahl
• Thermo-Übertragungsfilm	1	• Netzkabel	1
• Filzstifte (rot, schwarz und blau)	je 1 Stck.	• Kopierpapier des Formats A4 (Letter*)	20
• Bedienungsanleitung	1	• Software-CD-ROM	1
• Installations-Handbuch	1		
• Schwamm	1		

- * Das Letter-Format gilt für die Modelle für die USA und Kanada.
- Ständer und Wandmontagesatz sind optional. Diese Bedienungsanleitung beschreibt als Beispiel eine elektronische Schreibtafel, die mit Ständer verwendet wird.
- Das USB-Kabel ist separat erhältlich.

- Microsoft und Windows sind eingetragene Marken oder Marken der Microsoft Corporation in den USA und/oder anderen Ländern.
- IBM ist ein eingetragenes Warenzeichen von International Business Machines Corporation.
- Pentium ist eine Handelsmarke oder eine eingetragene Handelsmarke von Intel Corporation oder seiner Tochterfirmen in den Vereinigten Staaten und in anderen Ländern.
- Adobe, Acrobat, Acrobat Reader und Reader sind entweder eingetragene Handelsmarken oder Handelsmarken von Adobe Systems Incorporated in den Vereinigten Staaten und/oder anderen Ländern.
- Bei SANFORD und EXPO handelt es sich um eingetragene ® U.S.-Marken von SANFORD bzw. Zweigorganisationen des Unternehmens.
- Bei allen in dieser Anleitung erwähnten Warenzeichen handelt es sich um das Eigentum der betreffenden Unternehmen.

Änderungen am Inhalt dieser Bedienungsanleitung bleiben jederzeit vorbehalten.

Warnhinweis zur Datenspeicherung

Der Speicherinhalt kann verloren gehen oder verändert werden, wenn der Systemspeicher oder ein optionaler Zusatzspeicher durch Bedienungsfehler, statische Aufladung, elektromagnetische Einstrahlungen, mechanische Schwingungen, Staub oder durch eine Unterbrechung der Spannungsversorgung aufgrund von Funktionsstörungen, Reparaturarbeiten oder ein versehentliches Abtrennen vom Netz beeinträchtigt wird. Bitte lesen Sie vor der Inbetriebnahme unbedingt die Vorsichtshinweise in der Bedienungsanleitung sowie die Hilfsinformationen aufmerksam durch, und befolgen Sie diese Hinweise beim Betrieb dieses Gerätes.

Besonders sorgfältig zu beachten:

- Achten Sie stets darauf, Sicherungskopien von allen wichtigen Daten zu erstellen oder das Original abzuspeichern.

Der Hersteller übernimmt keinerlei Haftung für Verluste oder Änderungen von Daten, die auf Disketten, Festplattenlaufwerken, optischen Disks oder anderen Speichergeräten abgespeichert wurden.

Inhaltsverzeichnis

Seite

Vor Betriebsbeginn

Für Ihre Sicherheit	60
Vorsichtsmaßnahmen	61
• CD-ROM	62
Bezeichnungen und Funktionen der Teile	64
• Bedienfeld	65

Bedienung

Einsetzen des Thermo-Übertragungsfilms	66
Einlegen des Kopierpapiers	67
Erstellen von Kopien	69
• Verschiedene Kopierverfahren	69
Verwendung des Projektorschirms	70
Auswechseln des Thermo-Übertragungsfilms	70
Beseitigen von Papierstau	71
Anschluss an einen Personalcomputer	73
• Systemvoraussetzungen	73
• Inhalt der CD-ROM	73
• Installation der Treiber	73
• Installation der Software	75
• Entfernen der Treiber	76
• Entfernen der Software	76
• Scannen	77
• Panaboard-Bedienfeld	78
• Drucken	79

Hilfsinformationen

Tägliche Pflege und Instandhaltung	80
• Reinigen von Schreibfläche und Gehäuse	80
• Pflege des Schwammes	80
• Reinigen von Druckkopf, Andruckwalze und Abnehmerrolle	80
Störungsbeseitigung	82
• Bedeutung der Fehlercodes	83
Technische Daten	84
• Sonderzubehör und separat erhältliche Teile	84

Für Ihre Sicherheit

Für Ihre Sicherheit

Deutsch



- Achtung:**
Zur Verhütung von elektrischem Schlag die Abdeckung dieses Gerätes nicht entfernen. Wartung nur durch qualifiziertes Wartungspersonal.
- Warnung:**
Zur Verhütung von Feuer und elektrischem Schlag dieses Erzeugnis nicht Regen oder sonstiger Feuchtigkeit aussetzen.
- Die Steckdose muß nahe bei diesem Gerät angebracht und leicht zugänglich sein.
- Dieses Gerät darf nur mit dem Netzkabel verwendet werden, das vom Hersteller geliefert wird.
- Stellen Sie den Betrieb unverzüglich ein, falls das Gerät Rauch oder übermäßige Wärme entwickelt, einen ungewöhnlichen Geruch oder ungewöhnliche Geräusche abgibt. Unter derartigen Bedingungen besteht die Gefahr von Brand und elektrischem Schlag. Schalten Sie das Gerät unverzüglich aus, trennen Sie das Netzkabel ab, und wenden Sie sich dann zwecks Reparatur an Ihren Fachhändler.

- (Gerät mit einer Netzspannung von 220 bis 240 V)
Mit diesem Gerät muss ein zugelassenes Netzkabel verwendet werden. Die relevanten Installations- und/oder Geräteverordnungen im Verwendungsland sind zu beachten. Es muss ein zugelassenes Netzkabel verwendet werden, das nicht leichter als eine normale Verbindungsschnur aus Polyvinylchlorid ist, entsprechend der Norm IEC 60227 (Bezeichnung H05VV-F 3G 1,0 mm²).

KLASSE 1 LED-PRODUKT

For users in the United Kingdom only

Safety Information

This appliance is supplied with a moulded three pin mains plug for your safety and convenience. A 5 amp. fuse is fitted in this plug. Should the fuse need to be replaced please ensure that the replacement fuse has a rating of 5 amps. and that it is approved by ASTA or BSI to BS1362. Check for the ASTA mark  or the BSI mark  on the body of the fuse. If the plug contains a removable fuse cover you must ensure that it is refitted when the fuse is replaced. If you lose the fuse cover the plug must not be used until a replacement cover is obtained. A replacement fuse cover can be purchased from your local Panasonic Dealer.

If the fitted moulded plug is unsuitable for the socket outlet in your home then the fuse should be removed and the plug cut off and disposed of safely. There is a danger of severe electrical shock if the cut off plug is inserted into any 13 amp. socket. If a new plug is to be fitted please observe the wiring code as shown below. If in any doubt please consult a qualified electrician.

WARNING: This appliance must be earthed.
IMPORTANT: The wires in this mains lead are coloured in accordance with the following code.

Green-and-Yellow:	Earth
Blue:	Neutral
Brown:	Live

As the colours of the wire in the mains lead of this appliance may not correspond with the coloured markings identifying the terminals in your plug, proceed as follows.

The wire which is coloured Green-and-Yellow must be connected to the terminal in the plug which is marked with the letter E or by the Earth symbol  or coloured Green or Green-and-Yellow.
The wire which is coloured Blue must be connected to the terminal in the plug which is marked with the letter N or coloured Black.
The wire which is coloured Brown must be connected to the terminal in the plug which is marked with the letter L or coloured Red.

How to replace the fuse:

Open the fuse compartment with a screwdriver and replace the fuse.

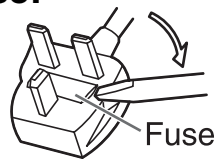

Für Benutzer in der BRD

Hinweis:
Der arbeitsplatzbezogene Geräuschemissionswert dieses Gerätes beträgt ≤ 70 dB(A) nach DIN EN ISO 7779.

Vorsichtsmaßnahmen

Auf keinen Fall die Abdeckung entfernen oder das Gerät auseinandernehmen oder nachgestalten.

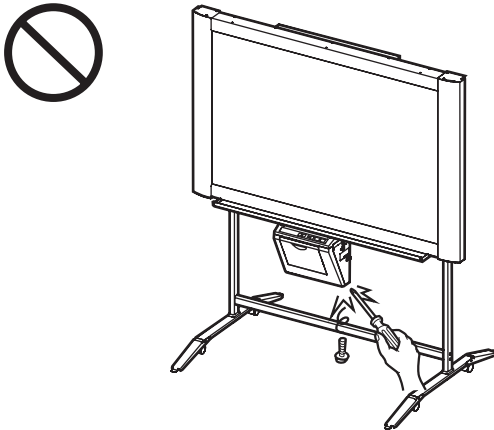

Die elektronische Schreibtafel nicht auf einer unstabilen Unterlage aufstellen.

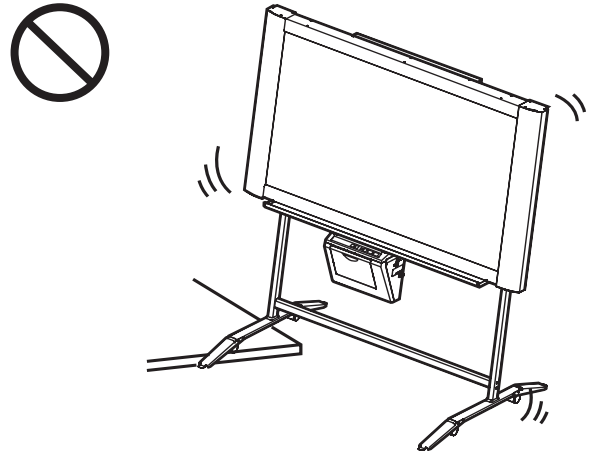

Stellen Sie keine Getränke, Flüssigkeiten oder schwere Gegenstände auf die Ablage oder Schreibfläche.

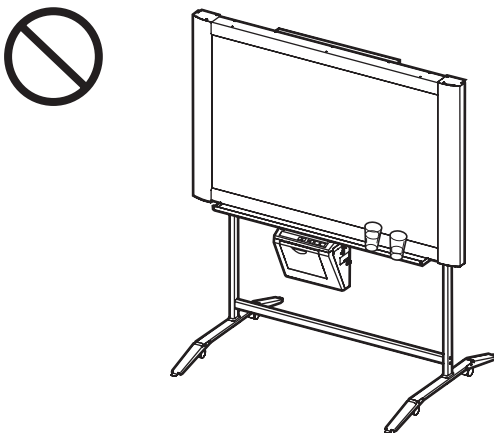

Nach der Aufstellung oder einem Transport der elektronischen Schreibtafel die Laufrollen verriegeln und die Kippschutzschienen ausklappen.

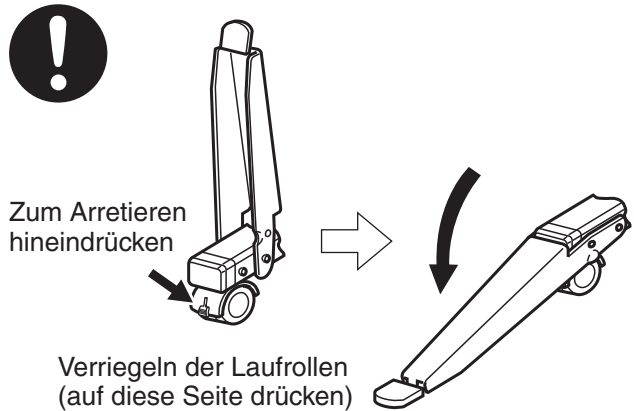

Die elektronische Schreibtafel nicht an einem sehr feuchten oder staubigen Ort verwenden.

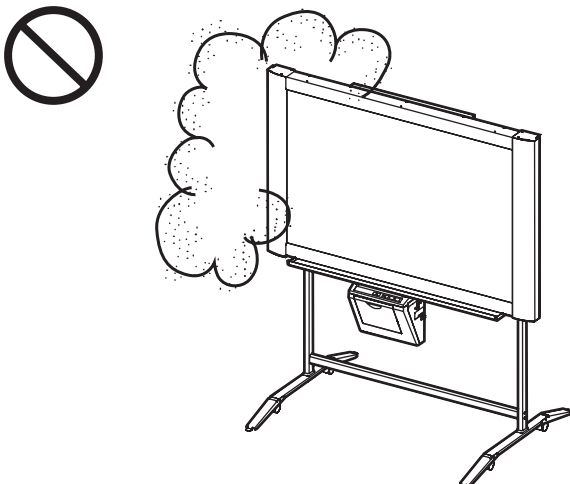

Wenn die elektronische Schreibtafel längere Zeit nicht verwendet werden soll (z.B. während eines Firmenurlaubs), die Stromzufuhr ausschalten und den Netzstecker von der Netzsteckdose abziehen.

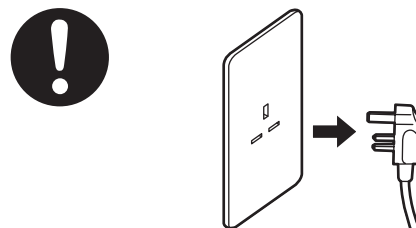

Vorsichtsmaßnahmen

Lehnen Sie sich nicht gegen die Schreibfläche oder die auf die (untere) Abdeckung, selbst wenn die elektronische Schreibtafel an der Wand montiert ist.

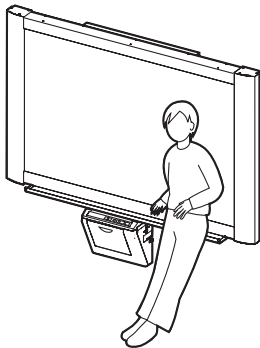

■ CD-ROM

Um die CD-ROM vor versehentlichen Beschädigungen zu schützen:

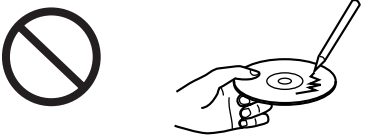
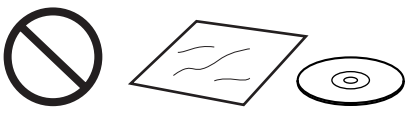
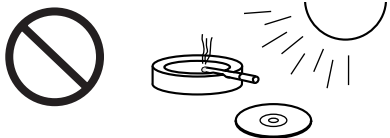
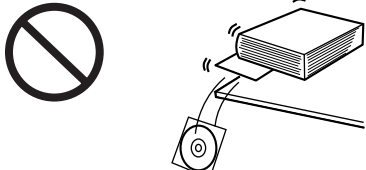
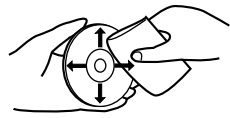
<p>Berühren Sie die Oberfläche der Discs nicht und schreiben Sie nicht darauf.</p> 	<p>Lassen Sie die Disc nicht außerhalb ihrer Schutzhülle.</p> 	<p>Lassen Sie die Disc nicht in direkter Sonneneinstrahlung oder in der Nähe von Heizgeräten liegen.</p> 
<p>Legen Sie keine schweren Gegenstände auf die Disc-Hülle, und lassen Sie die Disc-Hülle nicht fallen.</p> 	<p>Um die Disc zu reinigen, halten Sie am Rand fest und wischen Sie sie mit einem trockenen, weichen Tuch von der Mitte nach außen ab.</p> 	

Benutzerinformationen zur Entsorgung von elektrischen und elektronischen Geräten (private Haushalte)



Dieses Symbol auf Produkten und/oder begleitenden Dokumenten bedeutet, dass verbrauchte elektrische und elektronische Produkte nicht mit gewöhnlichem Haushaltsabfall vermischt werden sollen.

Bringen Sie zur ordnungsgemäßen Behandlung, Rückgewinnung und Recycling diese Produkte zu den entsprechenden Sammelstellen, wo sie ohne Gebühren entgegengenommen werden. In einigen Ländern kann es auch möglich sein, diese Produkte beim Kauf eines entsprechenden neuen Produkts bei Ihrem örtlichen Einzelhändler abzugeben.

Die ordnungsgemäße Entsorgung dieses Produkts dient dem Umweltschutz und verhindert mögliche schädliche Auswirkungen auf Mensch und Umgebung, die aus einer unsachgemäßen Handhabung von Abfall entstehen können. Genauere Informationen zur nächstgelegenen Sammelstelle erhalten Sie bei Ihrer Gemeindeverwaltung.

In Übereinstimmung mit der Landesgesetzgebung können für die unsachgemäße Entsorgung dieser Art von Abfall Strafgebühren erhoben werden.

Für Geschäftskunden in der Europäischen Union

Bitte treten Sie mit Ihrem Händler oder Lieferanten in Kontakt, wenn Sie elektrische und elektronische Geräte entsorgen möchten. Er hält weitere Informationen für sie bereit.

Informationen zur Entsorgung in anderen Ländern außerhalb der Europäischen Union

Dieses Symbol ist nur in der Europäischen Union gültig.

Bitte treten Sie mit Ihrer Gemeindeverwaltung oder Ihrem Händler in Kontakt, wenn Sie dieses Produkt entsorgen möchten, und fragen Sie nach einer Entsorgungsmöglichkeit.

Aufstellung	<ul style="list-style-type: none"> • Eine Aufstellung des Gerätes in direkter Sonneneinstrahlung, in der Nähe von Heizgeräten oder dem Luftauslass einer Klimaanlage vermeiden. Anderenfalls kann es zu einer Überdehnung oder Verfärbung der Schreibfläche kommen. • Das Gerät weder starker Sonneneinstrahlung noch einer anderen starken Lichtquelle aussetzen. Anderenfalls ist u.U. kein einwandfreies Kopieren möglich. • Die elektronische Schreibtafel nicht an einem Ort aufstellen, an dem abrupte Temperaturwechsel auftreten können, da die Kopierleistung des Gerätes dadurch beeinträchtigt werden kann.
Schreibfläche	<ul style="list-style-type: none"> • Mit kräftigen, dunklen Strichen innerhalb des Kopierbereichs schreiben. Dabei ist zu beachten, dass eine Beschriftung innerhalb des schraffierten Bereichs (siehe die Abbildung rechts) nicht kopiert wird. • Beschriftungen sollten nicht über längere Zeit auf der Schreibfläche verbleiben, da es sonst zunehmend schwieriger wird, sie zu löschen. • Die Schreibfläche auf keinen Fall berühren, beschriften oder löschen, während sich der Schirm bewegt. Anderenfalls kann das Gerät beschädigt werden. • Verwenden Sie keinen stark verschmutzten Schwamm zum Löschen (siehe Seite 80). • Zum Entfernen von hartnäckigen Schmutzflecken verwenden Sie einen im Fachhandel erhältlichen Weißtafel-Reiniger (z.B. der Marke SANFORD® EXPO® usw.) • Kein Flipchartpapier zum Kopieren auf der Schreibfläche anbringen, da hiervon das Gerät beschädigt werden könnte. <div data-bbox="1027 495 1461 719" style="text-align: center;"> </div>
Filzstifte, Schwamm und Thermo-Übertragungsfilm	<ul style="list-style-type: none"> • Als Filzstifte, Schwamm und Thermo-Übertragungsfilm ausschließlich das mitgelieferte Zubehör bzw. die angegebenen Artikel verwenden. (Siehe Seite 84.) Bei Verwendung von anderen als den mitgelieferten bzw. angegebenen Artikeln (z.B. von Filzstiften auf Ölbasis) kann die Schreibfläche beschädigt oder mit Markierungen versehen werden, die sich nicht vollständig löschen lassen. • Den Thermo-Übertragungsfilm nicht an einem Ort aufbewahren, an dem extreme Temperaturwechsel auftreten (z.B. in der Nähe von Klima- oder Heizgeräten). Anderenfalls bildet sich u.U. Kondensat auf dem Thermo-Übertragungsfilm, was zu einer schlechten Druckqualität und/oder Papierstaus führen kann. • Die Länge einer Rolle des angegebenen Thermo-Übertragungsfilms (Ersatzfilm: UG-6001) beträgt ca. 50 Meter. Mit einer Rolle Thermo-Übertragungsfilm lassen sich etwa 150 Kopien erstellen. Die tatsächlich erzielte Gesamtanzahl von Kopien richtet sich nach den Betriebsbedingungen. Außerdem ist zu beachten, dass die mitgelieferte Rolle Thermo-Übertragungsfilm kürzer ist als eine Rolle des Ersatzfilms und nur eine Länge von ca. 10 Metern besitzt. • Die Filzstifte sollten in waagerechter Lage aufbewahrt werden; bei senkrechter Aufbewahrung wird der Farbfluss u.U. blockiert.
Netzkabel	<ul style="list-style-type: none"> • Vor einem Transport des Gerätes an einen anderen Ort das Netzkabel von der Netzsteckdose und dem Netzeingang des Druckers trennen und zusammenrollen, damit niemand auf das Kabel treten und es sich unterwegs nicht an einem Gegenstand verfangen kann, wodurch es beschädigt werden könnte.
Auswechseln des Thermo-Übertragungsfilms	<ul style="list-style-type: none"> • Verbrauchten Thermo-Übertragungsfilm stets im brennbaren Müll entsorgen. • Negative aller kopierten Bilder verbleiben auf dem Thermo-Übertragungsfilm. (Zum Schutz vertraulicher Informationen empfiehlt es sich daher, einen verbrauchten Thermo-Übertragungsfilm vor der Entsorgung mit einer Schere zu oder in einem Reißwolf zerschneiden.)
USB-Kabel	<ul style="list-style-type: none"> • Ein abgeschirmtes USB-Kabel verwenden, dessen Eignung durch das Logo USB-IF bestätigt wird. • Falls Sie die elektronische Schreibtafel an eine USB-Hub anschließen, ist die Funktionsweise nicht garantiert. • Keine zwei oder mehr elektronische Panasonic-Schreibtafeln an einen Computer anschließen, denn dadurch könnte die Funktion des Computers instabil werden.
Projektor	<ul style="list-style-type: none"> • Bei Verwendung eines Projektors zur Projizierung von Bildern für Präsentationszwecke usw. kann das von der Projektorlampe abgegebene Licht in die Augen einfallen. Bitte lassen Sie Vorsicht walten, da die Augen Schaden nehmen können, wenn direkt in das Projektorlicht geblickt wird.

Bezeichnungen und Funktionen der Teile

Bezeichnungen und Funktionen der Teile

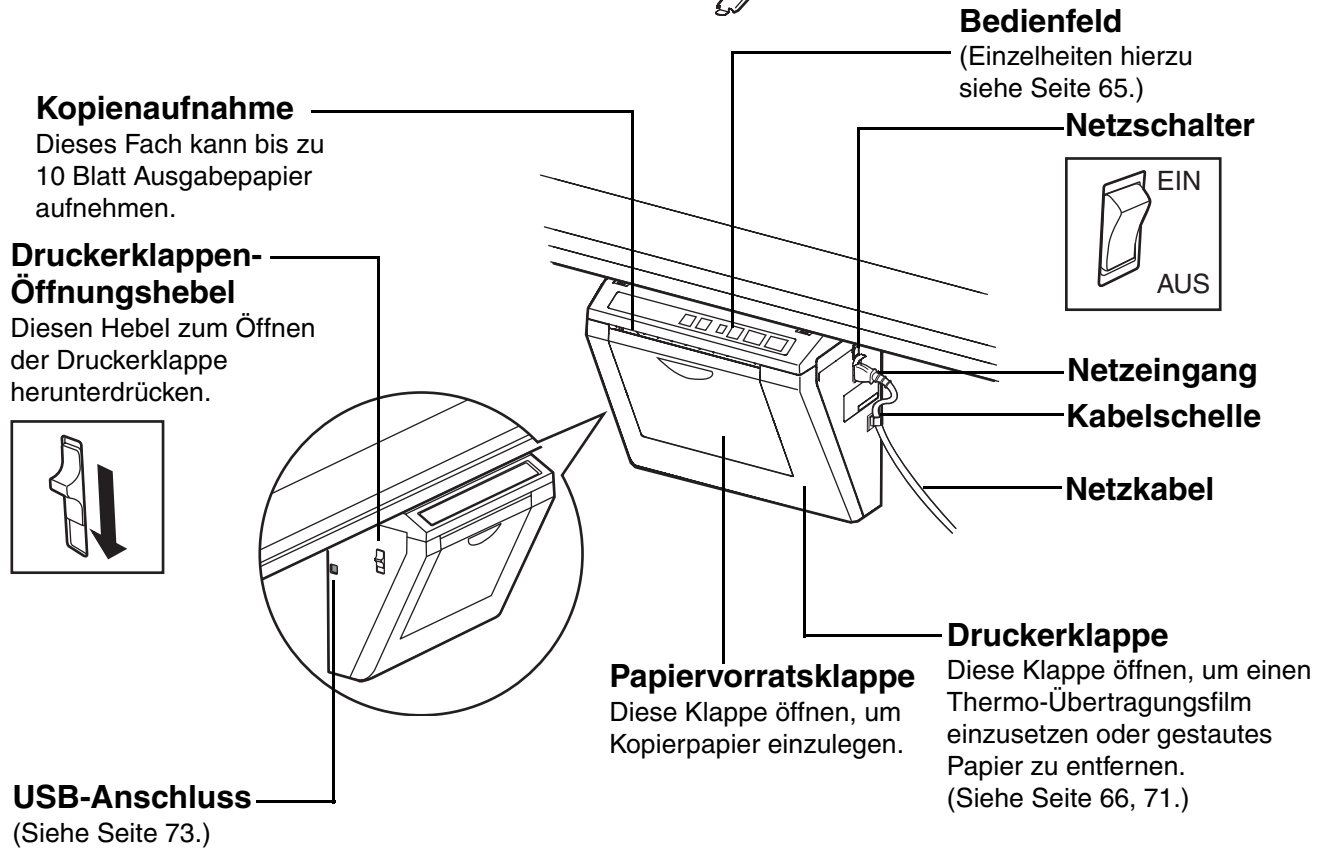
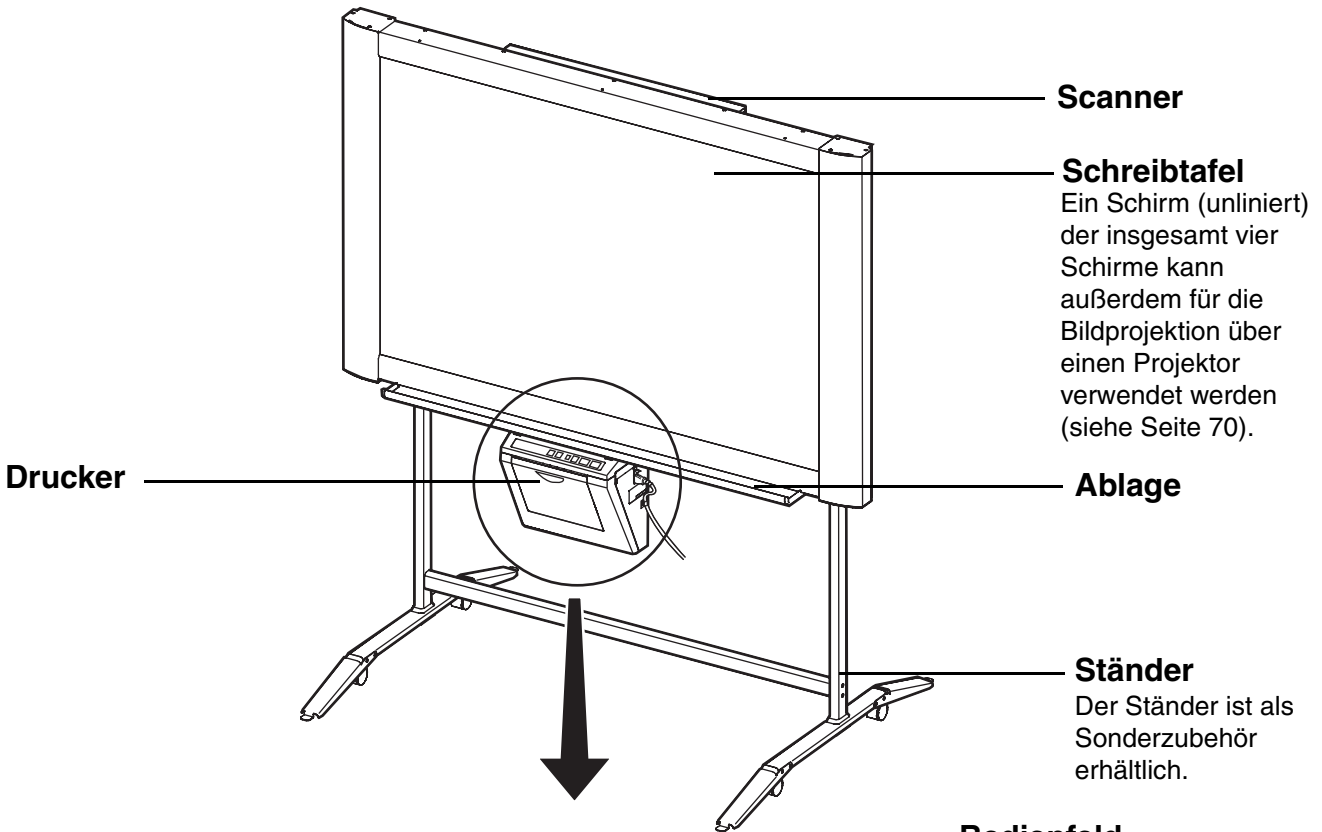

■ Bedienfeld

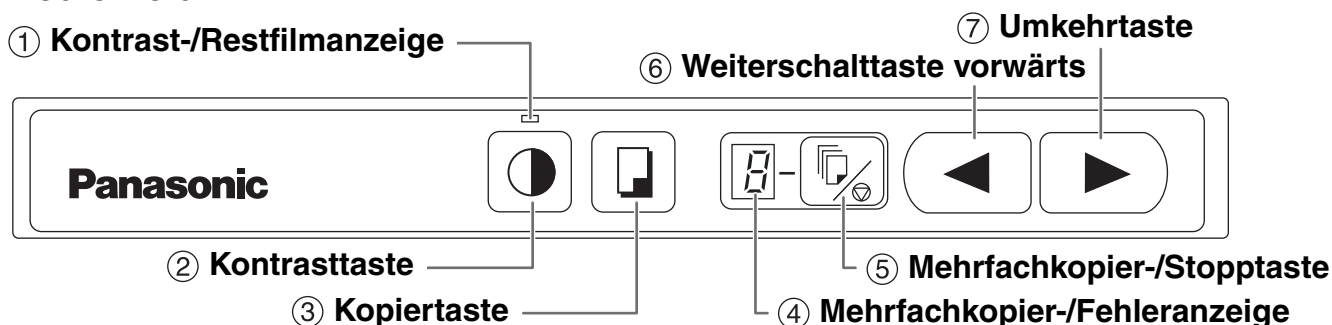

Symbol	Bezeichnung	Beschreibung
	① Kontrast-/Restfilmanzeige	Diese Anzeige informiert den Benutzer über den Zeitpunkt zum Auswechseln des Thermo-Übertragungsfilms und die beim Kopieren verwendete Kontraststufe. Anzeige Aus: normaler Kontrast Anzeige Ein: dunklere Kopien Anzeige blinkt*: Der Thermo-Übertragungsfilm ist nahezu verbraucht. (Wenn diese Anzeige zu blinken beginnt, können noch etwa 15 Blatt kopiert werden.) Ersatzfilm (UG-6001) ist beim Fachhändler erhältlich, bei dem die Schreibtafel erworben wurde. * Die blinkende Anzeige erlischt, wenn die Stromzufuhr ausgeschaltet oder die Druckerklappe geöffnet und geschlossen wird. (Wird danach wieder ein Kopiervorgang ausgeführt, beginnt die Anzeige erneut zu blinken.)
	② Kontrasttaste	Bei jeder Betätigung dieser Taste wird abwechselnd zwischen der normalen und der dunklen Kontraststufe umgeschaltet. (Normal/Dunkel)
	③ Kopiertaste	Dient zum Kopieren des momentan angezeigten Schirmes.
	④ Mehrfachkopier-/Fehleranzeige	Zeigt die Anzahl der zu erstellenden Kopien an. Die Anzeige wechselt bei jeder Betätigung der Mehrfachkopier-/Stopptaste. Beispiel: 1 → 2 → ... → 9 → !! → 1 → ... (Die Auswahl von "!!" ermöglicht fortlaufende 4 Schreibflächen zu kopieren.) Bei Auftreten eines Fehlers erscheint ein blinkendes Symbol in dieser Anzeige, um den Fehlerstatus zu kennzeichnen. (Siehe Seite 83.)
	⑤ Mehrfachkopier-/Stopptaste	Wenn Mehrfachkopien oder eine fortlaufende Kopie von 4 Schreibflächen durchgeführt werden sollen, drücken Sie diese Taste bis die gewünschte Anzahl Kopien oder "!!" an der Mehrfachkopier-/Fehleranzeige angezeigt wird. Diese Taste kann auch während der Durchführung von Mehrfachkopien oder beim fortlaufenden Kopieren von 4 Schreibflächen gedrückt werden. • Die Anzeige ändert sich wie unten gezeigt bei jedem Kopieren einer Tafelseite. Nach Erreichen von "0" wird die Anzeige auf "1" rückgestellt. <u>Beispiel für Mehrfachkopien:</u> 5 → 4 → 3 → 2 → 1 → 0 → 1 (Die Zahl wird herabgezählt.) <u>Beispiel für das fortlaufende Kopieren von 4 Schreibflächen:</u> !! → !/ → !/ → !/ → 0 → 1 (Änderung der Anzeige)
	⑥ Weiterschalttaste vorwärts	Dient zum Weiterschalten des Schirmes von rechts nach links. Zweimal Drücken dieser Taste verschiebt zwei Schreibflächen von rechts nach links. Wenn diese Taste länger als 2 Sekunden gedrückt gehalten wird, so wird auf den unlinierten Projektionsschirm umgeschaltet.
	⑦ Umkehrtaste	Drücken dieser Taste verschiebt eine Schreibfläche von links nach rechts. Zweimal Drücken dieser Taste verschiebt zwei Schreibflächen von links nach rechts. Wenn diese Taste länger als 2 Sekunden gedrückt gehalten wird, so wird auf den unlinierten Projektionsschirm umgeschaltet.

Einsetzen des Thermo-Übertragungsfilms

Einsetzen des Thermo-Übertragungsfilms

Den Thermo-Übertragungsfilm in den Drucker einsetzen.

- 1 Den Netzschalter auf "EIN" (I).
 - Wenn der Thermo-Übertragungsfilm verbraucht ist, blinkt "r" in der Mehrfachkopier-/Fehleranzeige.
 - Der Schirm bewegt sich in seine Ausgangsstellung und stoppt dort.

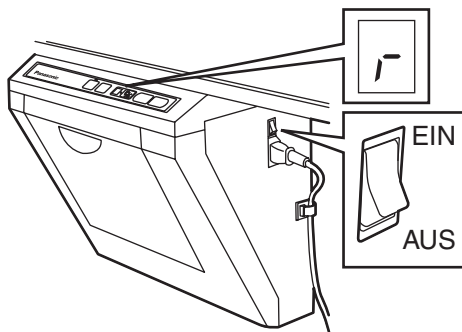

- 2 Den Druckerklappen-Öffnungshebel herunterdrücken, um die Druckerklappe zu öffnen.

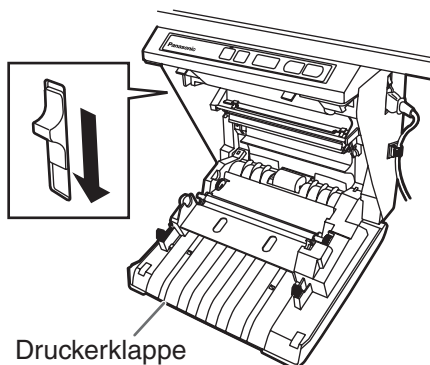

- 3 Den Thermo-Übertragungsfilm einsetzen.

- 1) Den Thermo-Übertragungsfilm so einsetzen, dass das blaue Zahnrad rechts vorn liegt.

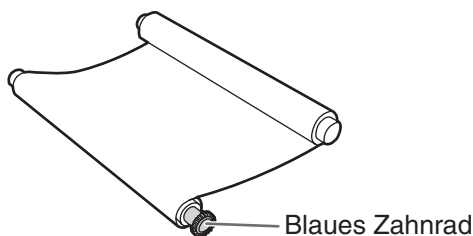

- 2) Die blaue Welle in das Loch links vorn einpassen.

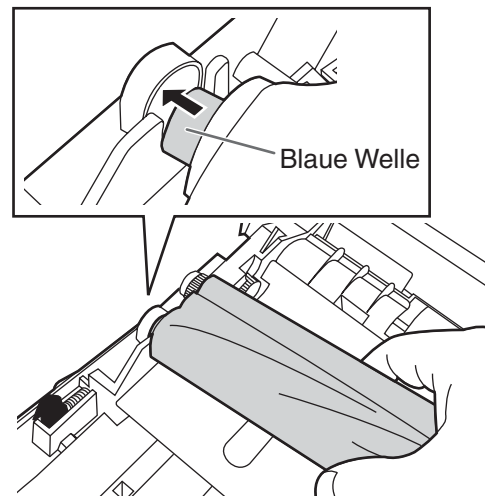

- 3) Das blaue Zahnrad in die Vertiefung rechts vorn einpassen.

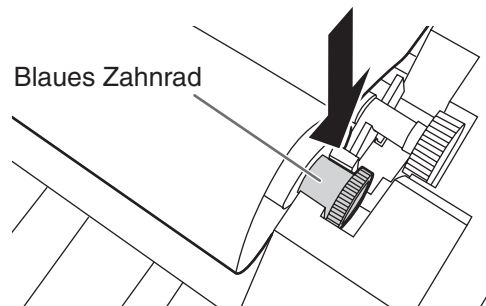

- 4) Beide Enden der weißen Welle in die hinteren Vertiefungen einsetzen.

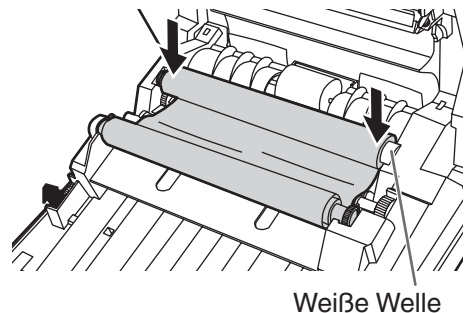

4 Den Film straffen, dann die Druckerklappe schließen.

- 1) Das blaue Zahnrad in der Pfeilrichtung der Abbildung drehen, um den Film zu straffen.

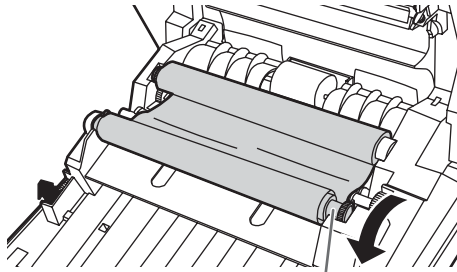

Blaues Zahnrad

- Falls sich Durchhang auf diese Weise nicht beseitigen lässt, die Schritte von 3-2) bis 4-1) erneut ausführen.
- 2) Fest mit beiden Händen gegen die Druckerklappe drücken, bis sie mit einem Klickgeräusch einrastet.
- Die blinkende Anzeige "r" verschwindet von der Mehrfachkopier-/Fehleranzeige.

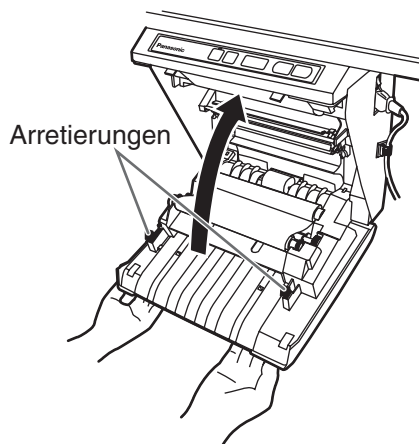

Hinweis

- Wenn die blinkende Anzeige "r" nach Schließen der Druckerklappe nicht erlischt, sicherstellen, dass der Thermo-Übertragungsfilm einwandfrei eingesetzt und gestrafft ist.
- Für einwandfreies Kopieren muss die Druckerklappe vollständig geschlossen sein. Nachprüfen, dass die beiden Arretierungen verriegelt sind.

Einlegen des Kopierpapiers

Maximal 40 Blatt Kopierpapier des Formats A4 (Letter*) können eingelegt werden (bei einem Papiergewicht von 80 g/m²).

Bitte beachten, dass nur Kopierpapier des Formats A4 (Letter*) verwendet werden kann.

Das Kopierpapier wie nachstehend beschrieben einlegen, wenn das Gerät erstmals in Betrieb genommen wird oder "r" in der Mehrfachkopier-/Fehleranzeige blinkt, um darauf hinzuweisen, dass das Kopierpapier verbraucht ist.

* Das Papierformat Letter ist für U.S.A. und für kanadische Modelle relevant.

Hinweise zum Einlegen des Kopierpapiers

Die nachstehenden Richtlinien befolgen, um ein fehlerfreies, präzises Drucken zu gewährleisten.

- Mit diesem Gerät ausschließlich A4-Kopierpapier (Letter) mit einem Papiergewicht von 60 g/m² to 90 g/m² verwenden.
- Nicht Papier verschiedener Sorten oder Dicken gemeinsam einlegen, da dies Papierstaus verursachen kann.
- Falls sich noch Papier innerhalb der Papiervorratsklappe befindet, dieses entfernen, bevor neues Papier eingelegt wird. (Hinweis: Beim Entnehmen des restlichen Papiers ist ein geringer Widerstand zu spüren, doch kann das Papier problemlos herausgezogen werden.) Nach Entfernen des alten Papiers dieses gemeinsam mit dem neuen Kopierpapier stapeln, den Stapel gut auffächern, dann die Kanten abgleichen und den Papierstapel einlegen.

DIE FOLGENDEN PAPIERSORTEN DÜRFEN NICHT VERWENDET WERDEN

- Extrem glattes oder Hochglanzpapier
- Beschichtetes Papier
- Thermopapier
- Papier, das auf einer Seite bedruckt ist
- Papier, das zerknittert, gefaltet, verwellt usw. ist

Einlegen des Kopierpapiers

- 1** Den Netzschalter auf "EIN" (I).
- Wenn das Kopierpapier verbraucht ist, blinkt "P" in der Mehrfachkopier-/Fehleranzeige.
 - Der Schirm bewegt sich in seine Ausgangsstellung und stoppt dort.

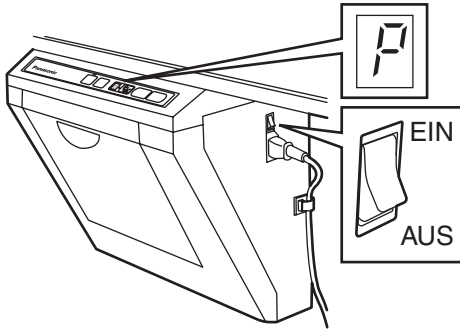

- 2** Die Papierabdeckung wie in der Abbildung gezeigt nach vorne ziehen.

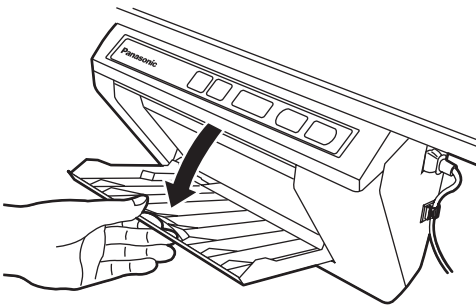

- 3** Um einen Papierstau zu vermeiden, der z.B. durch Vorschub mehrerer Blätter gleichzeitig verursacht werden kann, den Papierstapel gut auffächern, dann die Kanten abgleichen, das Papier auf die Papierführung im Inneren der Klappe ausrichten und den Stapel bis zum Anschlag einschieben.

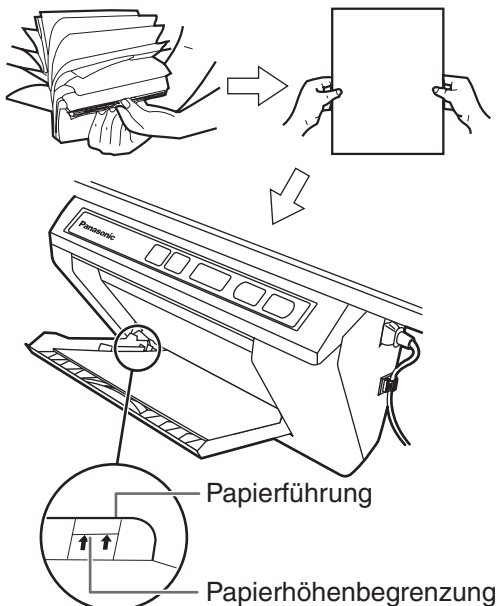

Hinweis

- Mit diesem Gerät ausschließlich A4-Kopierpapier (Letter*) mit einem Papiergewicht von 60 g/m² to 90 g/m² verwenden.
 - * Das Papierformat Letter ist für U.S.A. und für kanadische Modelle relevant.
 - Nicht so viel Papier einlegen, dass die Oberkante des Stapels die von der Papierführung angezeigte Papierhöhenbegrenzung (siehe die Abbildung links) überschreitet, da dies Papierstaus verursachen kann. (Maximal 40 Blatt Kopierpapier mit einem Papiergewicht von 80 g/m² können eingelegt werden.)
- 4** Die Papiervorratsklappe schließen, bis sie mit einem Klickgeräusch einrastet.

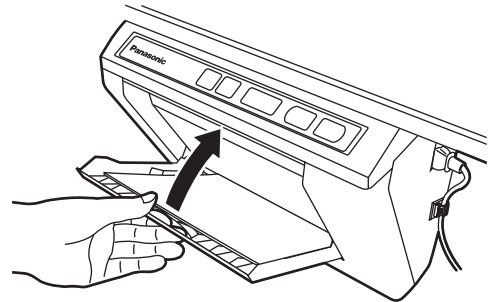

Hinweis

- Stets darauf achten, die Papiervorratsklappe zu schließen, da das Gerät anderenfalls nicht einwandfrei arbeitet.
- Für einwandfreies Kopieren muss die Papiervorratsklappe vollständig geschlossen sein. Nachprüfen, dass die beiden Arretierungen verriegelt sind.

Erstellen von Kopien

Dieser Abschnitt erläutert das Kopieren von Text und Grafiken auf der Schreibfläche.

1 Den Netzschalter auf "EIN" (I).

- Das Gerät ist betriebsbereit, wenn "I" in der Mehrfachkopier-/Fehleranzeige erscheint.
- Der Schirm bewegt sich in seine Ausgangsstellung und stoppt dort.

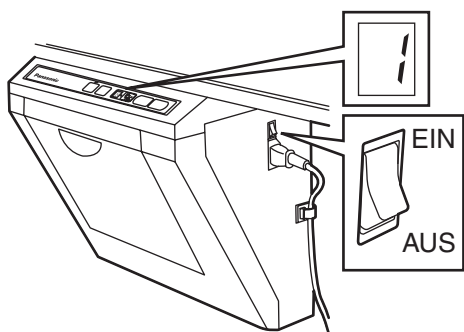

2 Die Kopiertaste drücken.

- Der Inhalt (Text und Grafiken) des jeweils angezeigten Schirmes wird kopiert, und die Kopien werden in die Kopienaufnahme ausgegeben.
- Die Kopienaufnahme kann maximal 10 Kopien aufnehmen. (Um einen Papierstau zu vermeiden, darauf achten, dass sich nicht mehr als 10 Kopien in der Kopienaufnahme ansammeln.)
- Für Einzelheiten über die Erstellung von Mehrfachkopien, Kopien von zwei Schreibflächen usw. siehe "**Verschiedene Kopierverfahren**" auf dieser Seite.

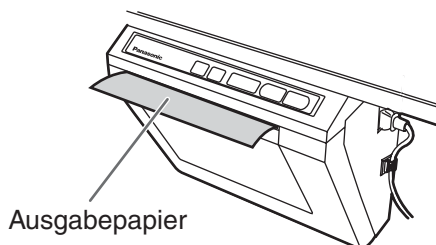

Hinweis



- Kein mit dem Drucker dieses Gerätes oder mit einem anderen Drucker bzw. Kopierer auf einer Seite bedrucktes Papier als Kopierpapier verwenden. Anderenfalls werden u.U. die Walzen verschmutzt, die Druckqualität wird beeinträchtigt, Papierstaus treten auf, oder Streifen und Flecken erscheinen auf den Kopien.
- Nicht auf die Rückseite des von dieser Einheit ausgegebenen Papiers schreiben. Die für den Druck verwendete Tinte könnte auf die Unterseite des Papiers übertragen werden.
- Text und Bilder in Gelbtönen können nicht kopiert werden

■ Verschiedene Kopierverfahren



[A] Kopieren der Vorderseite der Schreibfläche

- 1) Taste  drücken*¹.



[B] Kopieren der Rückseite der Schreibfläche

- 1) Drücken Sie  oder , um die zu kopierende Schreibfläche nach vorne zu bringen.
- 2) Taste  drücken*¹.

[C] Fortlaufendes Kopieren von 4 Schreibflächen

- 1) Wählen Sie "///" aus, indem Sie  drücken.
 - 2) Taste  drücken.
- Taste  drücken, um den Kopiervorgang vorzeitig zu beenden.

[D] Erstellen von Mehrfachkopien (maximal 9)

- 1) Taste  zur Wahl der gewünschten Anzahl von Kopien (1–9) betätigen.
 - 2) Taste  drücken*¹.
- Taste  drücken, um den Kopiervorgang vorzeitig zu beenden.

*¹ Nach beendetem Kopieren wird der nächste Schirm angezeigt.

Verwendung des Projektorschirms

Einer der insgesamt vier Schirme dieser elektronischen Schreibtafel kann außerdem als Projektorschirm verwendet werden. Da dieser Schirm nicht liniert ist, wird die Betrachtung der projizierten Bilder erleichtert.

1 Halten Sie ◀ oder ▶ mindestens 2 Sekunden lang gedrückt, um auf den Projektorschirm weiterzuschalten.

- Während auf den Projektionsschirm weitergeschaltet wird, erscheint „0“ in der Mehrfachkopier-/Fehleranzeige.

Oder

Betätigen Sie ◀ oder ▶, um auf den unlinierten Schirm weiterzuschalten.

2 Projizieren ein Bild auf den Schirm.

Achtung

- Bei Verwendung eines Projektors zur Projizierung von Bildern für Präsentationszwecke usw. kann das von der Projektorlampe abgegebene Licht in die Augen einfallen. Bitte lassen Sie Vorsicht walten, da die Augen Schaden nehmen können, wenn direkt in das Projektorlicht geblickt wird.

Hinweis

- Der Projektorschirm kann mit den mitgelieferten Filzstiften beschriftet werden. Die Beschriftung lässt sich jedoch möglicherweise schwerer von diesem Schirm als von den übrigen Schirmen löschen. Verwenden Sie dazu einen im Fachhandel erhältlichen Weißtafel-Reiniger (z.B. der Marke SANFORD® EXPO® usw.).

Auswechseln des Thermo-Übertragungsfilms

Wenn die Kontrast/Restfilm-Anzeigelampe zu blinken beginnt, können noch etwa 15 Blatt kopiert werden. Wenn „r“ in der Mehrfachkopier-/Fehleranzeige blinkt, ist der Thermo-Übertragungsfilm verbraucht, und es können keine weiteren Kopien erstellt werden. Ersatzfilm (UG-6001) ist beim Fachhändler erhältlich, bei dem die Schreibtafel erworben wurde. Zum Auswechseln des Thermo-Übertragungsfilms wie nachstehend beschrieben vorgehen.

Hinweise zum Auswechseln des Thermo-Übertragungsfilms

- Mit diesem Gerät ausschließlich den von Panasonic vorgeschriebenen Ersatzfilm (UG-6001) verwenden. (Bei Verwendung anderer Sorten von Thermo-Übertragungsfilm kann die Druckqualität beeinträchtigt oder das Gerät beschädigt werden.)
- Der Thermo-Übertragungsfilm ist nicht für Recycling geeignet. Verbrauchten Thermo-Übertragungsfilm stets im brennbaren Müll entsorgen.
- Negative aller kopierten Bilder verbleiben auf dem Thermo-Übertragungsfilm. Zum Schutz vertraulicher Informationen empfiehlt es sich daher, einen verbrauchten Thermo-Übertragungsfilm vor der Entsorgung mit einer Schere oder in einem Reißwolf zu zerschneiden.

1 Den Druckerklappen-Öffnungshebel herunterdrücken, um die Druckerklappe zu öffnen, und den verbrauchten Film entfernen.

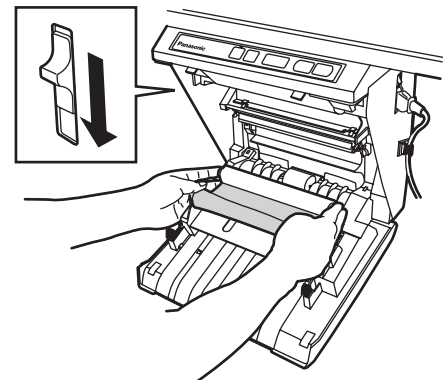

2 Befolgen Sie Schritt 3 und 4 des Abschnitts **“Einsetzen des Thermo-Übertragungsfilms”** auf Seite 66.

Beseitigen von Papierstau

Wenn das Kopierpapier nicht in die Kopienaufnahme ausgegeben wird oder "L" in der Mehrfachkopier-/ Fehleranzeige blinkt, den Papierstau wie nachstehend beschrieben beseitigen.

- 1 Den Druckerklappen-Öffnungshebel herunterdrücken, um die Druckerklappe zu öffnen.

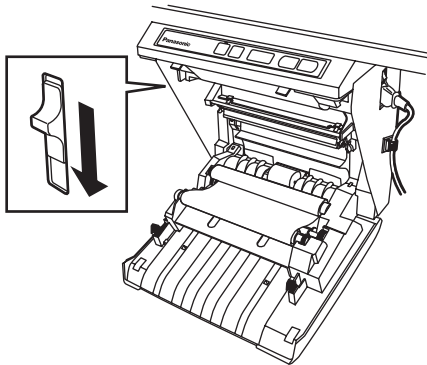

- 2 Den Thermo-Übertragungsfilm mit beiden Händen herausnehmen.

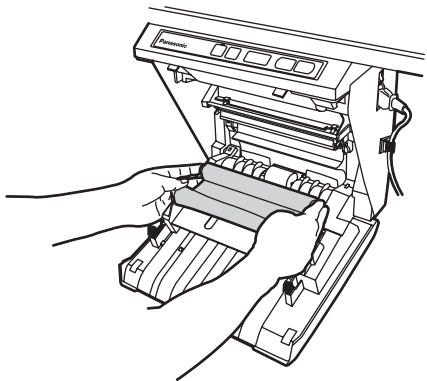

- 3 Das gestaute Papier entfernen.

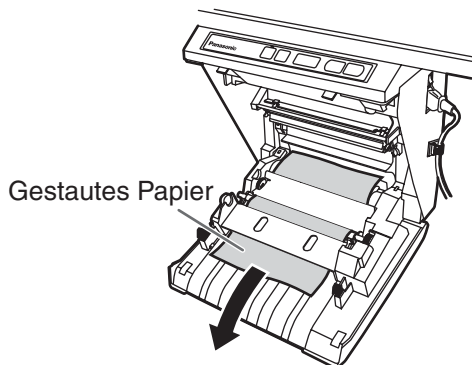

- 4 Den Thermo-Übertragungsfilm wieder einsetzen.

- Befolgen Sie Schritt 3 und 4 des Abschnitts "Einsetzen des Thermo-Übertragungsfilms" auf Seite 66.
- Die blinkende Anzeige "L" verschwindet von der Mehrfachkopier-/Fehleranzeige.

Hinweis

- Wenn die blinkende Anzeige "L" nach Schließen der Druckerklappe nicht erlischt, sicherstellen, dass der Thermo-Übertragungsfilm einwandfrei eingesetzt und gestrafft ist.
- Für einwandfreies Kopieren muss die Druckerklappe vollständig geschlossen sein. Nachprüfen, dass die beiden Arretierungen verriegelt sind.

Wenn die blinkende Anzeige "L" nach Schließen der Druckerklappe nicht erlischt: Dies kann bedeuten, dass eine Störung des Papiervorschubs vorliegt. In einem solchen Fall das Kopierpapier anhand des folgenden Verfahrens erneut einlegen.

- 1 Schalten Sie die Stromzufuhr aus.

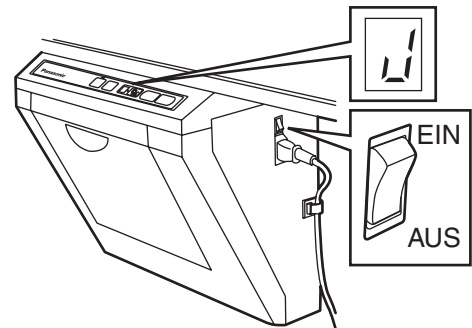

- 2 Die Papiervorratsklappe öffnen und das Papier, das sich innerhalb der Papiervorratsklappe befindet, vollständig entfernen.

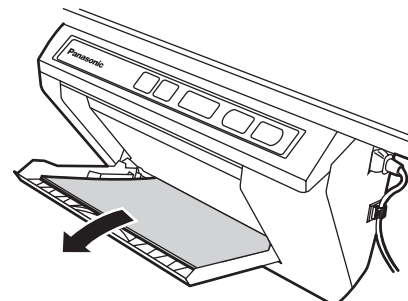

Beseitigen von Papierstau

Hinweis

- Das Kopierpapier bietet zwar einen gewissen Widerstand, lässt sich jedoch problemlos herausziehen.

- 3** Um einen Papierstau zu vermeiden, der z.B. durch Vorschub mehrerer Blätter gleichzeitig verursacht werden kann, den Papierstapel gut auffächern, dann die Kanten abgleichen, das Papier auf die Papierführung im Inneren der Klappe ausrichten und den Stapel bis zum Anschlag einschieben.

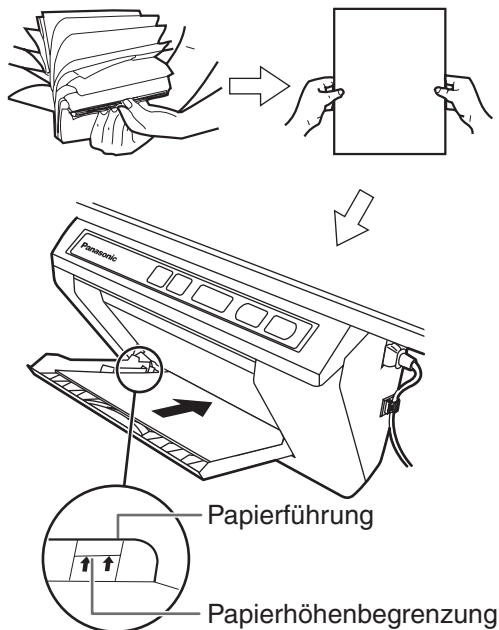

Hinweis

- Nicht so viel Papier einlegen, dass die Oberkante des Stapels die Papierhöhenbegrenzung (siehe Abbildung) überschreitet, da dies Papierstaus verursachen kann. (Maximal 40 Blatt Kopierpapier mit einem Papiergewicht von 80 g/m² können eingelegt werden.)

- 4** Die Papiervorratsklappe schließen, bis sie mit einem Klickgeräusch einrastet.

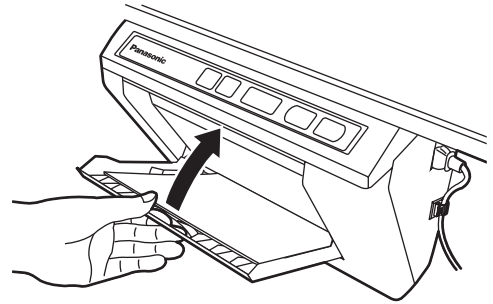

Hinweis

- Stets darauf achten, die Papiervorratsklappe zu schließen, da das Gerät anderenfalls nicht einwandfrei arbeitet.
- Für einwandfreies Kopieren muss die Papiervorratsklappe vollständig geschlossen sein. Nachprüfen, dass die beiden Arretierungen verriegelt sind.

- 5** Schalten Sie die Stromzufuhr ein.

- Das Gerät ist betriebsbereit, wenn " / " in der Mehrfachkopier-/Fehleranzeige erscheint.
- Der Schirm bewegt sich in seine Ausgangsstellung und stoppt dort.

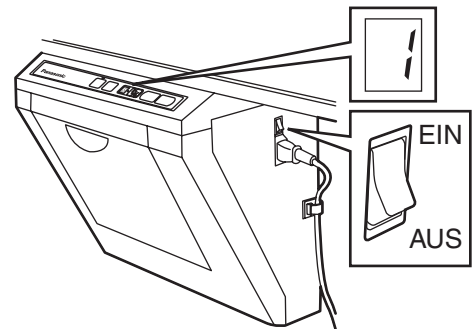

Anschluss an einen Personalcomputer

- Das Panasonic Document Management System (im Weiteren als "Panasonic-DMS" abgekürzt) verwendet den TWAIN-Treiber, um Bilder einzuscannen, die auf die Schreibfläche gezeichnet wurden.
- Das Panasonic-DMS kann zur Verwaltung von Dokumenten (Bilddateien) eingesetzt werden.
- Der Druckertreiber ermöglicht das Ausdrucken von Dokumenten auf dem PC.

■ Systemvoraussetzungen

Computer	IBM PC/AT oder kompatibler Personalcomputer mit CD-ROM-Laufwerk
Zentraleinheit	Pentium® II oder schneller
Schnittstelle	USB 1.1 oder USB 2.0* ¹
Betriebssystem	Windows® 98* ² / Windows Me* ³ / Windows 2000* ⁴ / Windows XP* ⁵
Arbeitsspeicher	Mindestens 64 MB (Windows 98 / Windows Me) Mindestens 128 MB (Windows 2000) Mindestens 256 MB (Windows XP)
Festplattenlaufwerk	Mindestens 40 MB freier Speicherplatz (außer dem Speicherplatz für die Bilddatei)

*1 Diese elektronische Schreibtafel arbeitet mit USB 1.1.

*2 Betriebssystem Microsoft® Windows® 98
(nachfolgend Windows 98 genannt)

*3 Betriebssystem Microsoft® Windows® Millennium Edition (nachfolgend Windows Me genannt)

*4 Betriebssystem Microsoft® Windows® 2000 (nachfolgend Windows 2000 genannt)

*5 Betriebssystem Microsoft® Windows® XP (nachfolgend Windows XP genannt)

■ Inhalt der CD-ROM

Auf der mitgelieferten CD-ROM befinden sich die folgenden Programme:

- USB-Treiber
- Druckertreiber
- TWAIN-Treiber
- Panasonic DMS-Software
- Panasonic-DMS-Handbuch
- Bedienungsanleitung für die elektronische Schreibtafel

Hinweise für den Anschluss der elektronischen Schreibtafel an einen Computer

- Zuerst die Treiber für USB, Drucker und TWAIN am Computer installieren und dann die elektronische Schreibtafel am Computer anschließen (siehe "**Installation der Treiber**" auf Seite 73).
- Falls Sie die elektronische Schreibtafel an eine USB-Hub anschließen, ist die Funktionsweise nicht garantiert.
- Keine zwei oder mehr elektronische Panasonic-Schreibtafeln an einen Computer anschließen. Die Funktion des Computers könnte dadurch instabil werden.
- Ein abgeschirmtes USB-Kabel verwenden, dessen Eignung durch das Logo USB-IF bestätigt wird.

■ Installation der Treiber

Bevor die Computerschnittstellenfunktion das erste Mal verwendet wird, müssen die Treiber für USB, Drucker und TWAIN am Computer installiert werden.

Hinweis

- Schließen Sie das USB-Kabel noch nicht an der elektronischen Schreibtafel an.

1 Den PC einschalten und Windows starten*¹.

- Bei Windows 2000 oder Windows XP muss eine Anmeldung als Administrator ausgeführt werden.

*¹ Betriebssystem Microsoft® Windows® (nachfolgend Windows genannt)

Anschluss an einen Personalcomputer

2 Die CD-ROM in das CD-ROM-Laufwerk einlegen. Daraufhin erscheint automatisch das Setup-Fenster.

- Je nach dem Betriebssystem oder den verwendeten Einstellungen erscheint das Setup-Fenster u.U. nicht automatisch. In einem solchen Fall die Datei "Menu.exe" auf der CD-ROM vom Windows-Explorer aus ausführen.

3 Wenn das "Willkommen"-Fenster erscheint, auf **[Weiter]** klicken.

4 Klicken Sie auf **[Installation des Panaboard]**.

- Klicken Sie auf **[Panasonic-DMS]**, um die Panasonic-DMS-Software zu installieren (siehe Seite 75).
- Um die Bedienungsanleitung auf dem Bildschirm anzeigen zu können, die als Online-Handbuch auf der mitgelieferten CD-ROM enthalten ist, müssen Adobe Reader oder Acrobat Reader auf dem verwendeten PC installiert sein. Wenn ein Internet-Anschluss zur Verfügung steht, können sie kostenlos von der Adobe-Website heruntergeladen werden.

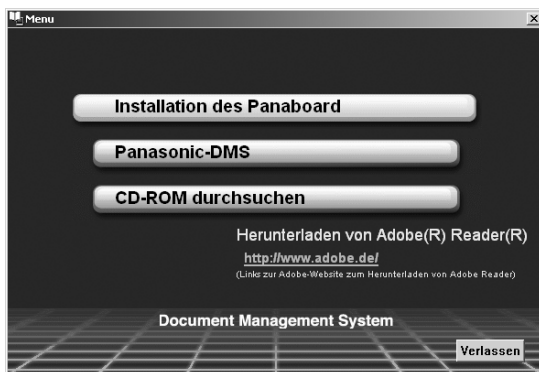

5 Klicken Sie auf **[Treiber installieren]**.



6 Lesen Sie sorgfältig die "Software-Lizenzvereinbarung" durch und klicken Sie auf **[Ja]**.

7 Wenn folgendes Fenster erscheint, überprüfen Sie, dass die elektronische Schreibtafel nicht am Computer angeschlossen ist und klicken Sie dann auf **[OK]**.

- Wenn das USB-Kabel an der elektronischen Schreibtafel angeschlossen ist, ziehen Sie es ab und klicken Sie dann auf **[OK]**.
- Für Windows 98 oder Windows Me könnte die Betriebssystem- Installations-Diskette oder -CD-ROM erforderlich sein.
- Führen Sie einen Neustart von Windows aus, falls die entsprechende Aufforderung auf dem Bildschirm erscheint.



8 Wenn folgendes Fenster erscheint, die elektronische Schreibtafel einschalten und mit einem USB-Kabel am Computer anschließen.

- Ein abgeschirmtes USB-Kabel verwenden, dessen Eignung durch das Logo USB-IF bestätigt wird.



9 Folgen Sie den Anweisungen auf dem Bildschirm, wenn das Assistentenfenster erscheint.

- Wenn bei Windows XP der Assistent zur Wahl der Datei (##.inf) für den Druckertreiber erscheint, wählen Sie "windows\infoem##.inf" aus.
- Wenn bei Windows XP SP2 der Assistent für Anschluss an das Windows Update, wählen Sie [Nein] aus.
- Wenn bei Windows 2000/Windows XP das Warndialogfeld erscheint, wählen Sie [Ja] oder [Installation fortsetzen] aus, um die Installation fortzusetzen.
- Je nach Betriebssystem kann es vorkommen, dass die Fenster des Assistenten für neue Hardware mehrmals erscheinen.
- Für Windows 98 oder Windows Me könnte die Betriebssystem- Installations-Diskette oder -CD-ROM erforderlich sein.

10 Wenn die Installation beendet ist, klicken Sie auf [OK].

■ Installation der Software

Wenn Panasonic-DMS bereits installiert ist, deinstallieren Sie es nicht und installieren Sie die neue Software in den gleichen Ordner, um die alte zu überschreiben.

- 1** Den PC einschalten und Windows starten.
 - Bei Windows 2000 oder Windows XP muss eine Anmeldung als Administrator ausgeführt werden.
- 2** Die CD-ROM in das CD-ROM-Laufwerk einlegen. Daraufhin erscheint automatisch das Setup-Fenster.
 - Je nach dem Betriebssystem oder den verwendeten Einstellungen erscheint das Setup-Fenster u.U. nicht automatisch. In einem solchen Fall die Datei "Menu.exe" auf der CD-ROM vom Windows-Explorer aus ausführen.
- 3** Wenn das "Willkommen"-Fenster erscheint, auf [Weiter] klicken.
- 4** Klicken Sie auf [Panasonic-DMS].
 - Um die Treiber für USB, Drucker und TWAIN zu installieren, klicken Sie auf [Installation des Panaboard] (siehe Seite 73).
 - Um die Bedienungsanleitung auf dem Bildschirm anzeigen zu können, die als Online-Handbuch auf der mitgelieferten CD-ROM enthalten ist, müssen Adobe Reader oder Acrobat Reader auf dem verwendeten PC installiert sein. Wenn ein Internet-Anschluss zur Verfügung steht, können sie kostenlos von der Adobe-Website heruntergeladen werden.

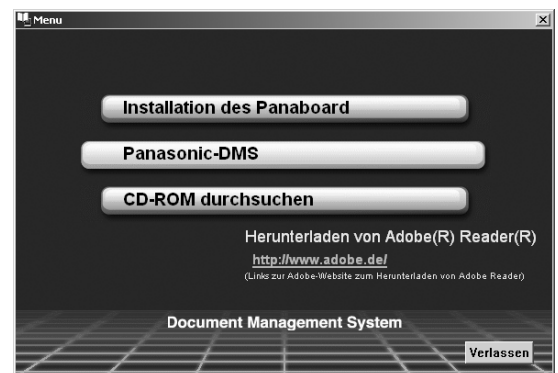

- 5** Klicken Sie auf **[Panasonic-DMS Software]**.



- 6** Klicken Sie auf **[Installieren]**.

- Um das Panasonic-DMS-Handbuch zu installieren, aktivieren Sie das Kontrollkästchen **[Operating Instructions]**.

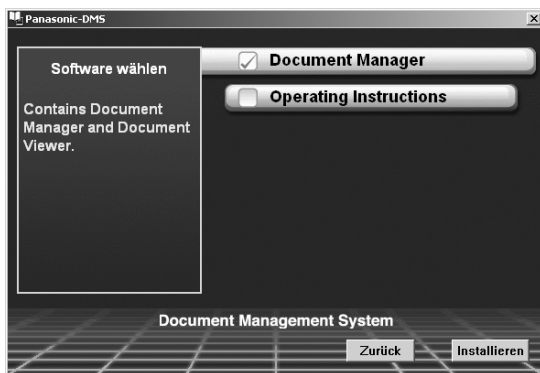

- 7** Lesen Sie sorgfältig die "Software-Lizenzvereinbarung" durch und klicken Sie auf **[Ja]**.

- 8** Folgen Sie den Anweisungen auf dem Bildschirm, wenn Meldungen erscheinen.

- 9** Starten Sie den Computer nach Abschluss der Installation neu.
- Informationen über Panasonic-DMS finden Sie in der Bedienungsanleitung des Document Manager Systems auf der CD-ROM.

■ Entfernen der Treiber

Wenn der USB-Treiber, der Druckertreiber und der TWAIN-Treiber entfernt werden sollen, führen Sie folgende Schritte durch.

- 1** Den PC einschalten und Windows starten.
 - Bei Windows 2000 oder Windows XP muss eine Anmeldung als Administrator ausgeführt werden.
- 2** Klicken Sie auf **[Start]** und dann auf **Einstellungen | Systemsteuerung**.
 - Bei Windows XP, klicken Sie auf **[Start]** und dann auf **Systemsteuerung**.
- 3** Doppelklicken Sie in der **Systemsteuerung** auf das Symbol **Software**.
- 4** Wählen Sie in der Liste **Software** den **Panaboard UB5-7 Driver** aus und klicken Sie auf **[Hinzufügen / Entfernen]**.
- 5** Den Anweisungen folgen, die auf dem Bildschirm erscheinen.
- 6** Nach beendeter Deinstallation einen System-Neustart ausführen.

■ Entfernen der Software

Um die Panasonic-DMS-Software zu entfernen, gehen Sie wie nachstehend beschrieben vor.

- 1** Den PC einschalten und Windows starten.
 - Bei Windows 2000 oder Windows XP muss eine Anmeldung als Administrator ausgeführt werden.
- 2** Auf **[Start]** klicken und den Mauszeiger der Reihe nach auf **[Programme]–[Panasonic]–[Panasonic Document Management System]–[Uninstall]** führen. (Für Windows XP, **[Alle Programme]** statt **[Programme]**.)
- 3** Klicken Sie auf **[OK]**.
- 4** Den Anweisungen folgen, die auf dem Bildschirm erscheinen.

■ Scannen

Sie können die Bilder auf der Schreibtafel in Ihren Computer einscannen, indem Sie hierzu die Anwendung Panasonic-DMS verwenden.

1 Auf **[Start]** klicken und den Mauszeiger der Reihe nach auf **[Programme]**–**[Panasonic]**–**[Panasonic Document Management System]**–**[Document Manager]** führen. (Für Windows XP, [Alle Programme] statt [Programme].)

- Die Panasonic-DMS-Software wird ausgeführt.

2 Zunächst auf das Menü **[Datei]** und dann auf **[Twain-kompatibles Gerät auswählen]** klicken.

3 Wählen Sie **[Panaboard UB5-7 USB TWAIN Driver]** aus und klicken Sie auf **[Wählen]**.

4 Klicken Sie auf das Menü **[Datei]** und dann auf **[Dokument einscannen]**; oder klicken Sie auf das Symbol  (Scanner) in der Werkzeugleiste.

- Daraufhin erscheint das Panaboard-Bedienfeld.



Hinweis

- Falls das Panaboard-Bedienfeld nicht angezeigt wird, den Anschluss des USB-Kabels oder den Zustand der elektronischen Schreibtafel überprüfen.

5 Auf die Schaltfläche  (Scannen) klicken.

- Der Scanvorgang startet, und das eingescannte Bild wird auf dem Bildschirm des PC angezeigt. Der Abtastvorgang kann auch durch Drücken der Kopiertaste an der elektronischen Schreibtafel gestartet werden.

6 Um den Scanvorgang zu beenden, auf das Schließfeld **[Schließen]** im Panaboard-Bedienfeld klicken.

- Einzelheiten zur Bedienung des Document Manager sind der Online-Bedienungsanleitung für das Document Manager System auf der CD-ROM zu entnehmen.

Hinweis

- Ziehen des Panaboard-Bedienfeldes mit der Maus oder das Aktivieren anderer Softwareprogramme könnte Scanningprobleme verursachen.







Anschluss an einen Personalcomputer





■ Panaboard-Bedienfeld

Mit den nachstehend aufgeführten Schaltflächen des Panaboard-Bedienfelds können die gleichen Operationen wie mit den entsprechenden Tasten an der elektronischen Schreibtafel ausgeführt werden (Seite 65).

Hinweis

- Während das Panaboard-Bedienfeld angezeigt wird, dienen die Kopiertaste an der elektronischen Schreibtafel zum Einscannen von Bildern in den PC.

Symbol	Bezeichnung	Beschreibung
	Kontrast-/Restfilmanzeige	<p>Diese Anzeigelampe macht den Benutzer darauf aufmerksam, dass es an der Zeit ist, den Wärmetransferfilm auszuwechseln (geschätzt), und gibt Aufschluss über den während des Scannens oder Kopierens verwendeten Kontrast.</p> <p>Anzeige Aus: Normaler Kontrast beim Scannen oder Kopieren Anzeige Ein: Dunkler als der normale Kontrast beim Scannen oder Kopieren</p> <p>Anzeige blinkt*: Der Thermo-Übertragungsfilm ist nahezu verbraucht. (Wenn diese Anzeige zu blinken beginnt, können noch etwa 15 Blatt kopiert werden.) Ersatzfilm (UG-6001) ist beim Fachhändler erhältlich, bei dem die Schreibtafel erworben wurde.</p> <p>* Die blinkende Anzeige erlischt, wenn die Stromzufuhr ausgeschaltet oder die Druckerklappe geöffnet und geschlossen wird. (Wird danach wieder ein Kopiervorgang ausgeführt, beginnt die Anzeige erneut zu blinken.)</p>
	Schaltfläche Kontrast	Bei jedem Anklicken dieser Schaltfläche wird abwechselnd zwischen der normalen und der dunklen Kontraststufe (Normal/Dunkel) umgeschaltet.
	Schaltfläche Scannen	Diese Schaltfläche dient zum Einscannen der Zeichnungen auf der Schreibfläche.
	Mehrfachkopier-/Fehleranzeige	<p>Zeigt die Anzahl der zu erstellenden Kopien an. Die Anzeige wechselt bei jeder Betätigung der Mehrfachkopier-/Stopptaste.</p> <p>Beispiel: 1 → 2 → ... → 9 → !! → 1 → ... (Die Auswahl von "!!" ermöglicht fortlaufende 4 Schreibflächen zu kopieren.)</p> <p>Bei Auftreten eines Fehlers erscheint ein blinkendes Symbol in dieser Anzeige, um den Fehlerstatus zu kennzeichnen. (Siehe Seite 83.)</p>
	Schaltfläche Mehrfachkopieren/Stopp	<p>Wenn Mehrfachkopien oder eine fortlaufende Kopie von 4 Schreibflächen durchgeführt werden sollen, drücken Sie diese Schaltfläche bis die gewünschte Anzahl Kopien oder "!!" an der Mehrfachkopier-/Fehleranzeige angezeigt wird. Diese Schaltfläche kann auch während der Durchführung von Mehrfachkopien oder beim fortlaufenden Kopieren von 4 Schreibflächen gedrückt werden.</p> <ul style="list-style-type: none"> • Die Anzeige ändert sich wie unten gezeigt bei jedem Kopieren einer Tafelseite. Nach Erreichen von "0" wird die Anzeige auf "1" rückgestellt. <p><u>Beispiel für Mehrfachkopieren:</u> 5 → 4 → 3 → 2 → 1 → 0 → 1 (Die Zahl wird herabgezählt.)</p> <p><u>Beispiel für das fortlaufende Kopieren von 4 Schreibflächen:</u> !! → ! → , → . → 0 → 1 (Änderung der Anzeige)</p> <p>* Beim Scannen wird eine Einstellung zwischen 1 und 9 für die Anzahl der Kopien oder die Einstellung "!!" für das kontinuierliche Kopieren von 4 Schirmen ignoriert.</p>
	Schaltfläche Weiterschalten vorwärts	<p>Diese Schaltfläche dient zum Weiterschalten des Schirmes von rechts nach links.</p> <p>Durch zweimaliges Klicken dieser Taste wird um zwei Schirme von rechts nach links weiterschaltet.</p>

Symbol	Bezeichnung	Beschreibung
	Rückwärts-Taste	Durch Klicken dieser Taste wird der Schirm von links nach rechts weitergeschaltet. Durch zweimaliges Klicken dieser Taste wird um zwei Schirme von links nach rechts weitergeschaltet.
	Schaltfläche Kopieren	Diese Schaltfläche dient zum Kopieren des momentan angezeigten Schirmes.
	Statusfeld	Das Statusfeld zeigt den Status des TWAIN-Treibers und der elektronischen Schreibtafel an. Warten: Die elektronische Schreibtafel befindet sich im Bereitschaftszustand. Sowohl das Panaboard-Bedienfeld als auch das Bedienfeld der elektronischen Schreibtafel sind funktionsfähig. Drehen: Die elektronische Schreibtafel dreht momentan den Schirm. Kopieren: Die elektronische Schreibtafel kopiert momentan die Beschriftung der Schreibfläche. Scannen: Die elektronische Schreibtafel scannt momentan die Zeichnungen auf der Schreibtafel. Konvertieren: Zeigt an, dass die Bilddaten momentan konvertiert werden, damit der Computer die eingescannten Daten anzeigen kann. In Bearbeitung: Die elektronische Schreibtafel verarbeitet momentan einen Auftrag. Fehler: An der elektronischen Schreibtafel ist ein Fehler aufgetreten.
	Schaltfläche Info	Nach Anklicken dieser Schaltfläche werden Informationen über den TWAIN-Treiber angezeigt.
	Schaltfläche Schließen	Auf dieses Feld klicken, um das Panaboard-Bedienfeld zu schließen.

■ Drucken

Um Dokumente vom PC mit dem Drucker auszudrucken, das Menü "Drucken" der Anwendung öffnen und den bei der Installation eingestellten Druckernamen auswählen.

Der Standard-Druckername ist "Panaboard-UB7 USB Printer (A4/Letter)**".

* A4 und Letter wechseln sich je nach Modell ab.

Hinweis

- Während des Druckvorgangs blinkt die Mehrfachkopier-/Fehleranzeige.
Nach beendetem Druckvorgang bleiben alle Tasten am Bedienfeld so lange gesperrt, bis die Mehrfachkopier-/Fehleranzeige wieder konstant leuchtet.
- Nach Starten des Druckvorgangs kann dieser nicht abgebrochen werden. Auf keinen Fall versuchen, den Druckvorgang zu stoppen.
- Auf keinen Fall die Stromzufuhr ausschalten oder das USB-Kabel abtrennen, bevor der Druckvorgang beendet ist. Anderenfalls wird der Betrieb des Computers möglicherweise instabil.
- Bis zu 9 Kopien können erstellt werden.
- Die Kopienaufnahme kann maximal 10 Blatt Kopierpapier aufnehmen. (Bitte beachten, dass ein Papierstau auftreten kann, wenn das Fassungsvermögen der Kopienaufnahme überschritten wird.)
- Die Kontrasttaste kann nicht zur Regelung des Druckkontrasts verwendet werden.
- Wenn fast vollständig schwarze Seiten nacheinander ausgedruckt werden, können eine gleichförmige Farbdichte und helle Streifen im Ausdruck erscheinen. In einem solchen Fall eine Zeitlang warten und den Druckvorgang dann erneut ausführen.
- Wenn während des Druckvorgangs ein ungewöhnlicher Betriebszustand des Gerätes auftritt, werden die Druckaufträge (im Spooler) u.U. gelöscht. In einem solchen Fall den Druckvorgang erneut ausführen.

Tägliche Pflege und Instandhaltung

Vor dem Reinigen der Außenflächen und des Geräteinneren stets darauf achten, die Stromzufuhr auszuschalten und den Netzstecker abzuziehen.

■ Reinigen von Schreibfläche und Gehäuse

Die Schreibfläche und die Außenflächen des Gerätes mit einem Tuch sacht abwischen, das mit Wasser angefeuchtet und anschließend gründlich ausgewrungen wurde.

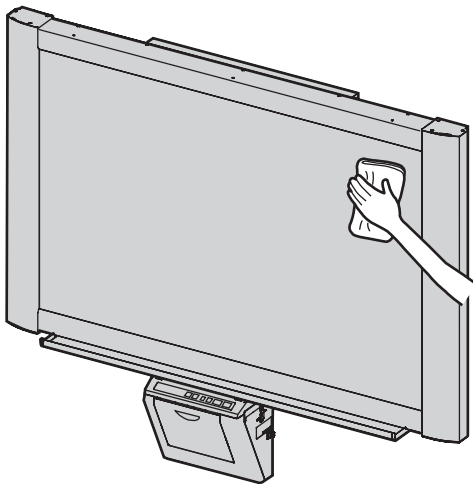

Hinweis

- Zum Entfernen von hartnäckigen Schmutzflecken verwenden Sie einen im Fachhandel erhältlichen Weißtafel-Reiniger (z.B. der Marke SANFORD® EXPO® usw.) Bei versehentlichem Gebrauch eines Filzstifts auf Ölbasis die Beschriftung mit einer kleinen Menge Äthylalkohol von der Schreibfläche beseitigen.
- Auf keinen Fall Farbverdünner, Benzin oder Reinigungsmittel mit Scheuerwirkung verwenden, da dies eine Verfärbung der Schreibfläche verursachen kann.
- Die Schreibfläche nicht mit einem trockenen Tuch abwischen, da dies statische Aufladung verursachen kann.

■ Pflege des Schwammes

Wenn die Löschfläche des Schwammes schmutzig wird, halten Sie die Folie unter der obersten Folie mit Ihrem Finger fest und ziehen Sie die schmutzige Folie (weiß oder grau) in Pfeilrichtung ab.

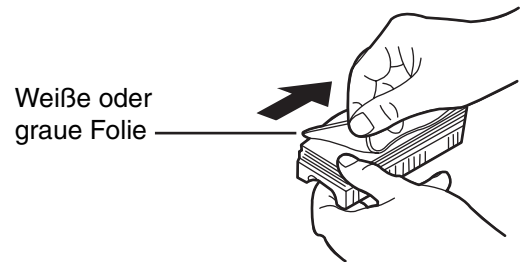

Hinweis

- Stellen Sie sicher, dass Sie nur eine Folie (eine weiße oder graue) vom Schwamm abziehen.
- Wenn der Schwamm nach längerem Gebrauch dünn wird, darauf achten, die Schreibfläche nicht mit den Kanten des Schwammes zu zerkratzen.

■ Reinigen von Druckkopf, Andruckwalze und Abnehmerrolle

Wenn schwarze Streifen in den Kopien erscheinen, müssen der Druckkopf und die Andruckwalze gereinigt werden.

Falls Papierstaus häufig auftreten, muss die Abnehmerrolle gereinigt werden.

- 1 Den sDruckerklappen-Öffnungshebel herunterdrücken, um die Druckerklappe zu öffnen.

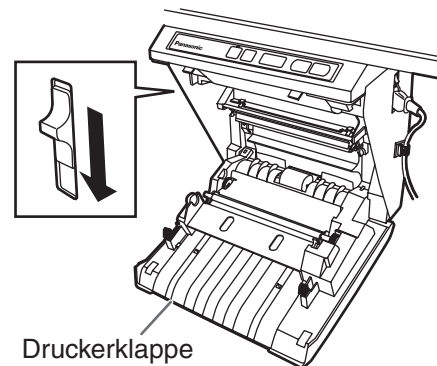

2 Reinigen des Druckkopfes

Den Druckkopf sacht mit einem Wattestäbchen reinigen, das mit Äthylalkohol angefeuchtet ist.

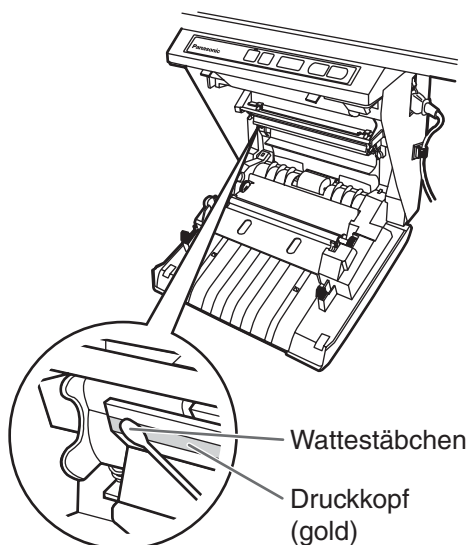

Hinweis

- Druckkopf und umliegende Bauteile auf keinen Fall mit den Händen berühren, da die Kopierleistung dadurch beeinträchtigt werden kann.

3 Reinigen von Andruckwalze und Abnehmerrolle

Den Thermo-Übertragungsfilm mit beiden Händen entfernen und Schmutz oder Flecken sorgfältig von Andruckwalze und Abnehmerrolle abwischen.

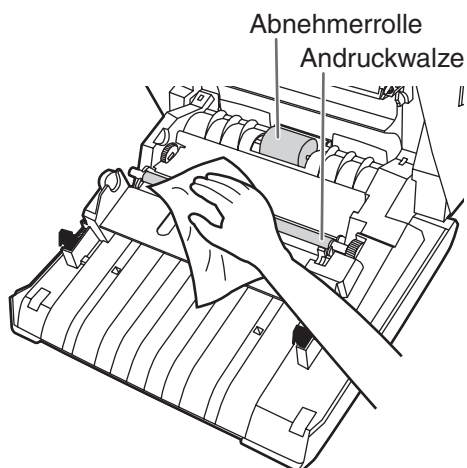

- Einzelheiten zum Entfernen des Thermo-Übertragungsfilms sind Seite 70 zu entnehmen.
- Ein weiches Tuch mit einem neutralen Reinigungsmittel in einer Wasserlösung anfeuchten, gründlich auswringen und die gesamte Oberfläche beider Walzen abreiben, während die Walzen gedreht werden. Falls sich hartnäckige Schmutzflecken auf diese Weise nicht entfernen lassen, diese mit einem Tuch abwischen, das mit etwas Äthylalkohol angefeuchtet ist.

- ## 4
- Den Thermo-Übertragungsfilm wieder an seine Ausgangsstellung einsetzen und die Druckerklappe schließen.

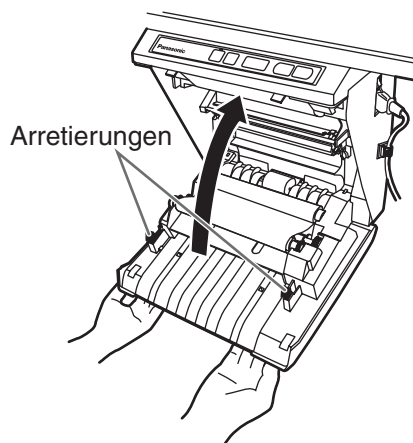

- Einzelheiten zum Einsetzen des Thermo-Übertragungsfilms sind Seite 66 zu entnehmen.
- Fest gegen die Druckerklappe drücken, bis sie mit einem Klickgeräusch einrastet.

Hinweis

- Wenn die blinkende Anzeige "r" nach Schließen der Druckerklappe nicht erlischt, sicherstellen, dass der Thermo-Übertragungsfilm einwandfrei eingesetzt und gestrafft ist.
- Für einwandfreies Kopieren muss die Druckerklappe vollständig geschlossen sein. Nachprüfen, dass die beiden Arretierungen verriegelt sind.

Störungsbeseitigung

Störungsbeseitigung







Bei Auftreten einer Störung bitte die Hinweise der folgenden Tabelle überprüfen. Falls sich eine Störung anhand der unten aufgeführten Abhilfemaßnahmen nicht beseitigen läßt, bitte Kontakt mit dem Fachhändler aufnehmen.

Störung	Abhilfemaßnahme	Seite
Der Netzschalter ist eingeschaltet, doch die Anzeige leuchtet nicht.	Nachprüfen, dass der Netzstecker fest an die Netzsteckdose angeschlossen ist. (Falls die Anzeige auch danach nicht aufleuchtet, die Stromzufuhr einmal aus- und wieder einschalten.)	–
Es werden keine Kopien ausgegeben.	Das Kopierpapier oder der Thermo-Übertragungsfilm ist verbraucht. (“P” oder “r” blinkt in der Mehrfachkopier-/Fehleranzeige.) → Kopierpapier einlegen oder den Thermo-Übertragungsfilm auswechseln.	67 70
	Die Druckerklappe ist geöffnet. (“d” blinkt in der Mehrfachkopier-/Fehleranzeige.) → Fest mit beiden Händen gegen die Druckerklappe drücken, bis sie mit einem Klickgeräusch einrastet.	67
	Die Papierabdeckung ist offen. → Schließen Sie die Papierabdeckung, bis sie mit einem hörbaren Klicken einrastet.	68
	Im Drucker liegt ein Papierstau vor. (“u” blinkt in der Mehrfachkopier-/Fehleranzeige.) → Die Druckerklappe öffnen und das gestaute Papier entfernen.	71
	Andruckwalze und Abnehmerrolle sind verschmutzt. → Die Druckerklappe öffnen und die Andruckwalze und die Abnehmerrolle reinigen.	80
Das Papier wird nicht bedruckt. Kopien sind schwer lesbar oder verschwommen.	Die Beschriftung ist zu dünn oder zu schwach. → Mit dickeren, dunkleren Strichen auf die Schreibfläche schreiben oder einen neuen Filzstift benutzen.	–
	Die Druckerklappe ist geringfügig geöffnet. → Fest mit beiden Händen gegen die Druckerklappe drücken, bis sie mit einem Klickgeräusch einrastet.	67
Schwarze Streifen oder leere (unbedruckte) Stellen erscheinen auf Kopien (Kopierpapier ist verschmutzt).	Der Druckkopf oder die Andruckwalze ist verschmutzt. → Die Druckerklappe öffnen und den Druckkopf sowie die Andruckwalze reinigen.	80
	Der Thermo-Übertragungsfilm hat Falten gebildet, da er nach dem Einsetzen nicht gestrafft wurde. → Den verbrauchten Teil des Thermo-Übertragungsfilms zurückspulen, um den Durchhang zu beseitigen, und dann wieder anbringen.	66
Eine schwarze oder weiße horizontale Linie erscheint, oder eine vollständig schwarze bzw. leere Seite wird ausgedruckt.	Das Gerät ist starker Sonneneinstrahlung oder einer anderen starken Lichtquelle ausgesetzt. → Die Ausrichtung der Schreibtafel verändern oder das Licht blockieren.	–
Bei Drücken der Kopiertaste, der Weiterschaltungs-Taste oder der Rückwärts-Taste wird der Schirm nicht weitergeschaltet.	Beim Reinigen des Gerätes wurde statische Aufladung erzeugt. → Die Stromzufuhr ausschalten und die Schreibtafel langsam von Hand verschieben.	–
Die Kontrast-/Restfilmanzeige blinkt.	Der Thermo-Übertragungsfilm ist nahezu verbraucht. (Es können nur noch etwa 15 Kopien erstellt werden.) → Einen Ersatzfilm (UG-6001) bereitstellen.	70
Wenn das USB-Kabel nach der Installation des Treibers angeschlossen wird, erscheint die Warnmeldung, dass die Disk mit dem Panaboard UB5-7 Treiber benötigt wird.	Die notwendige Datei wird in Windows 98 nicht gefunden. → Klicken Sie auf das Feld Durchsuchen und wählen Sie den Pfad “UB5-7\UsbDrv\Win98-Me” aus dem Pulldown-Menü aus.	–

Störung	Abhilfemaßnahme	Seite
Die zuvor installierte Software wird aus dem Programm-Menü gelöscht oder kann nach der Installation von Panasonic-DMS nicht mehr verwendet werden.	Nach der Deinstallation der Panasonic-DMS-Software wird das neue Panasonic-DMS installiert. → Installieren Sie erneut das neue Panasonic-DMS wie folgt. 1. Deinstallieren Sie das gegenwärtige Panasonic-DMS. 2. Installieren Sie das alte Panasonic-DMS. 3. Installieren Sie das neue Panasonic-DMS in den gleichen Ordner wie das alte.	75–76
Das Document Management System-Menü verbleibt im Programm-Menü, selbst wenn Panasonic-DMS deinstalliert wurde.	Das alte Panasonic-DMS wird nicht deinstalliert, wenn die alte Version des Panasonic-DMS installiert war, bevor die neue installiert wird. → Deinstallieren Sie das alte Panasonic-DMS mit "Programme hinzufügen / entfernen" auf der Systemsteuerung. (Beachten Sie den Abschnitt "Entfernen der Treiber" auf Seite 76 und entfernen Sie Panasonic-DMS anstatt dem Panasonic-Treiber UB5-7.)	76
Unmittelbar nach Installation der Software arbeitet der USB-Treiber oder der Druckertreiber nicht einwandfrei.	Das Panaboard wurde nicht unter [Scanner und Kameras] und [Drucker] der [Systemsteuerung] registriert. → Die Datei "UB5-7\Uninstall\UB5-7Uninst.exe" auf der CD-ROM ausführen, um die Treiber zu deinstallieren. Dann die Treiber erneut auf dem Computer installieren.	73
Der Computer erkennt die elektronische Schreibtafel nicht.	Sicherstellen, dass die elektronische Schreibtafel betriebsbereit bzw. das USB-Kabel einwandfrei angeschlossen ist.	–
	Die elektronische Schreibtafel ist über ein USB-Hub angeschlossen. → Den Anschluss nicht über ein USB-Hub herstellen.	–

■ Bedeutung der Fehlercodes

Die folgende Tabelle erläutert die Bedeutung der Symbole, die in der Mehrfachkopier-/Fehleranzeige blinken können.

Symbol	Ursache	Abhilfemaßnahme	Seite
 (Fehler)	Datenübertragungsfehler	Das USB-Kabel sicher anschließen.	73
 (Schreibtafel)	Die Schreibtafel bewegt sich nicht.	Die Stromzufuhr ausschalten und die Schreibtafel langsam von Hand verschieben.	–
 (Tür)	Die Druckerklappe ist nicht vollständig geschlossen.	Die Druckerklappe fest schließen.	67
 (Stau)	Ein Papierstau liegt vor.	Die Druckerklappe öffnen und das gestaute Papier entfernen.	71
 (Band)	Der Thermo-Übertragungsfilm besitzt Durchhang, ist verbraucht, oder es ist kein Thermo-Übertragungsfilm eingesetzt.	Den Thermo-Übertragungsfilm straffen bzw. auswechseln oder einen Thermo-Übertragungsfilm einsetzen.	66 70
 (Papier)	Das Kopierpapier ist verbraucht.	Kopierpapier einlegen.	67
 (Scanner-Fehler)	Der Scanner oder die Schreibfläche ist starker Sonneneinstrahlung oder einer anderen starken Lichtquelle ausgesetzt.	Die Ausrichtung der Schreibtafel verändern oder das Licht blockieren.	–

Falls irgendein anderes Symbol, z.B. "n", in der Mehrfachkopier-/Fehleranzeige erscheint, bitte Kontakt mit dem Fachhändler aufnehmen.

Technische Daten

Technische Daten

	Modell-Nr.	UB-7325
Allgemeines	Stromversorgung	Siehe das Typenschild des Druckers
	Leistungsaufnahme (beim Betrieb)	Siehe das Typenschild des Druckers
	Außenabmessungen (H × B × T, ohne Ständer)	1396 mm × 1648 mm × 246 mm
	Masse (ohne Ständer)	42,5 kg
	Umgebungsbedingungen	Temperatur: 10°C bis 35°C Luftfeuchtigkeit: 30% bis 80% rel. Feuchte
	Umgebungsbedingungen bei der Lagerung	Temperatur: -20°C bis 60°C Luftfeuchtigkeit: 15% bis 80% rel. Feuchte
	Schreibutensilien	Für Trockenlöschung geeignete Filzstifte (schwarz, rot, blau)
	PC-Schnittstelle	USB 1.1
Eingabeblock	Abmessungen der Schreibtafel (H × B)	900 mm × 1400 mm
	Anzahl der Schreibflächen	4 Bildschirm (1 Schirm kann außerdem als Projektorschirm verwendet werden.)
	Schirm-Weiterschaltung	Endlos-Ausführung
	Abmessungen des Kopierbereichs (H × B)	850 mm × 1330 mm
	Abtastverfahren	Bildsensoren
	Abtastauflösung (H × B)	A4: 1,6 × 1,7 Punkte/mm Letter: 1,7 × 1,6 Punkte/mm
Ausgabeblock	Druckverfahren	Thermo-Transfer-Schmelzausführung
	Druckauflösung	8 Punkte/mm
	Geeignetes Kopierpapier	Normal- oder Recycling-Papier [60-90 g/m ²]
	Papierformat	A4/Letter*1
	Kopierfarbe	Schwarz
	Kontrasteinstellung	Zwei Stufen: normal/dunkel
	Kopiergeschwindigkeit	15 s/Blatt
	Kontinuierliches Kopieren	1–9 Kopien
	Papierende-Anzeige	vorhanden

■ Sonderzubehör und separat erhältliche Teile

Sonderzubehör	Ständer: KX-B061
	Wandmontagesatz: KX-B063
Ersatzartikel	Ersatzfilm: UG-6001 (Satz von 2 Rollen [50 m])
	Filzstift-Sätze: KX-B031 (10 Stck., schwarz), KX-B032 (10 Stck., rot), KX-B033 (10 Stck., blau)
	Schwammsatz: KX-B042 (6 Stck.)
	Filzstift-Schwamm-Satz: KX-B035 (Filzstifte: 1 × schwarz, 1 × rot, 1 × blau; Schwamm: 1)

*1 Das Letter-Format gilt für die Modelle für die USA und Kanada.